



DTX
drums

BATERIA ELECTRONICA

DTX402K
DTX432K
DTX452K

Manual de instrucciones

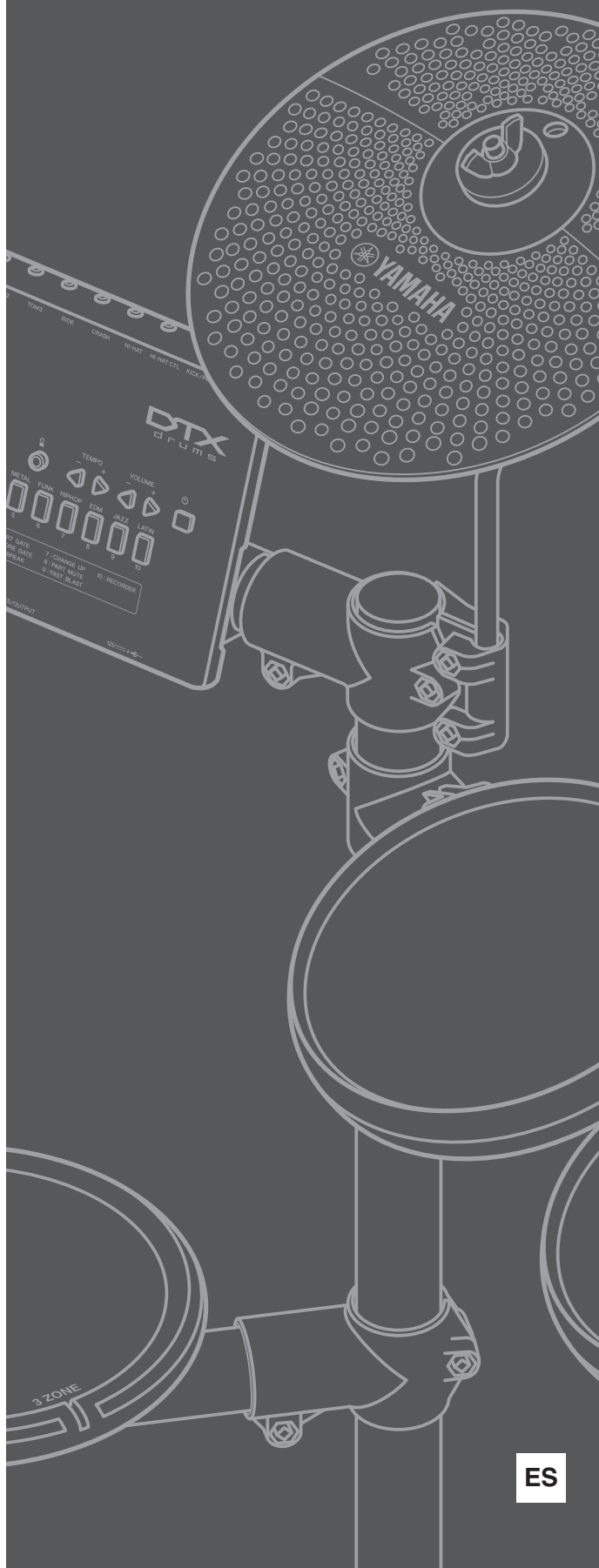

Información para usuarios sobre la recogida y eliminación de los equipos antiguos



Este símbolo en los productos, embalajes y documentos anexos significa que los productos eléctricos y electrónicos no deben mezclarse con los desperdicios domésticos normales.

Para el tratamiento, recuperación y reciclaje apropiados de los productos antiguos, llévelos a puntos de reciclaje correspondientes, de acuerdo con la legislación nacional.

Al deshacerse de estos productos de forma correcta, ayudará a ahorrar recursos valiosos y a impedir los posibles efectos desfavorables en la salud humana y en el entorno que de otro modo se producirían si se trataran los desperdicios de modo inapropiado.

Para obtener más información acerca de la recogida y el reciclaje de los productos antiguos, póngase en contacto con las autoridades locales, con el servicio de eliminación de basuras o con el punto de venta donde adquirió los artículos.

Para los usuarios empresariales de la Unión Europea:

Si desea desechar equipos eléctricos y electrónicos, póngase en contacto con su vendedor o proveedor para obtener más información.

Información sobre la eliminación en otros países fuera de la Unión Europea:

Este símbolo solo es válido en la Unión Europea. Si desea desechar estos artículos, póngase en contacto con las autoridades locales o con el vendedor y pregúnteles el método correcto.

(weee_eu_es_02)

OBSERVERA!

Apparaten kopplas inte ur växelströmskällan (nätet) så länge som den är ansluten till vägguttaget, även om själva apparaten har stängts av.

ADVARSEL: Netspændingen til dette apparat er IKKE afbrudt, så længe netledningen sidder i en stikkontakt, som er tændt — også selvom der er slukket på apparatets afbryder.

VAROITUS: Laitteen toisiopiiriin kytketty käyttökytin ei irroita koko laitetta verkosta.

Contenido

PRECAUCIONES	4
Bienvenidos	7
Acerca de los manuales	7
Manual impreso	7
Manual digital (PDF)	7

Configuración

Primeros pasos	8
Contenido del paquete	9
Guía de montaje	12
Configuración del sonido	21
Conexión a la red eléctrica	21
Conexión de altavoces o auriculares	21
Conexión de un reproductor de música	21
Conexión del módulo de la batería	22
Desconexión del módulo de la batería	22
Apagado automático	22
Recuperación de los ajustes predeterminados (Restablecer los ajustes de fábrica)	22
Funciones y controles del panel	23
Panel de control	23
Panel inferior	24
Panel superior	24

Técnicas básicas

Técnicas de interpretación	25
Pad de caja	25
Charles	25
Platos crash	25
Interpretación con una categoría de música seleccionada	26
Seleccionar una categoría de música.....	26
Ajuste de la sensibilidad del juego.....	26
Interpretación con una canción.....	27
Ajuste del volumen de la canción	27
Ajuste del volumen de las partes de percusión silenciadas	28
Importación de una canción MIDI	28
Empleo del metrónomo	29
Inicio y parada del metrónomo	29
Ajuste del volumen del metrónomo.....	29
Confirmación del tempo	29
Ajuste del tempo	30
Otros ajustes.....	30

Ensayos en modo de ensayo	31
Antes de ensayar	31
Ajustes de ensayo detallado	31
Después del ensayo	31
Cambiar a otro ejercicio	31
1. PUERTA DEL RITMO	32
2. PUERTA DEL RITMO	32
3. PUERTA DE DINÁMICA.....	33
4. PUERTA DE PARTE DE CANCIÓN	34
5. PUERTA DE PARTITURA DE CANCIÓN	35
6. PAUSA DEL COMPÁS.....	36
7. ASCENSO	37
8. SILENCIAMIENTO DE UNA PARTE	38
9. TOQUE RÁPIDO.....	39
10. GRABADOR.....	40

Técnicas avanzadas

Configuración de parámetros con el modo Menú	41
Procedimiento básico del modo Menú	41
1 Ajustes del metrónomo	42
2 Ajustes del juego.....	43
3 Ajustes de MIDI.....	45
4 Ajustes del charles.....	46
5 Ajustes del activador.....	48
6 Ajustes de ensayo.....	51
7 Otros ajustes.....	53
Integración de accesorios que se venden por separado	57
Para usuarios del DTX402K	57
Para usuarios del DTX432K y DTX452K	57
Conexión a un ordenador	58
Instalación de Yamaha Steinberg USB Driver.....	58
Referencia relacionada con MIDI.....	58

Referencia

Resolución de problemas	59
Lista de datos	62
Especificaciones	64
Índice	65

PRECAUCIONES

LEER DETENIDAMENTE ANTES DE EMPEZAR

Guarde este manual en un lugar seguro y fácilmente accesible para futuras consultas.

Para el adaptador de CA



PRECAUCIÓN

- Este adaptador de CA ha sido diseñado para su uso exclusivo con instrumentos electrónicos de Yamaha. No lo utilice para ninguna otra finalidad.
- Únicamente para uso en interiores. No utilizar en entornos donde haya humedad.



ATENCIÓN

- Durante la instalación, asegúrese de que se puede acceder fácilmente a la toma de CA. Si se produjera algún problema o funcionamiento defectuoso, apague el interruptor de alimentación del instrumento y desconecte el adaptador de CA de la toma. Si el adaptador de CA está conectado a la toma de CA, tenga en cuenta que le sigue llegando una corriente mínima, aunque el interruptor de alimentación esté apagado. Si no va a utilizar el instrumento durante algún tiempo, asegúrese de desenchufar el cable de alimentación de la toma de CA mural.

Para el instrumento



ADVERTENCIA

Siga siempre las precauciones básicas detalladas a continuación para prevenir la posibilidad de lesiones graves, o incluso la muerte, por descargas eléctricas, cortocircuitos, daños, incendios u otros peligros. Estas precauciones incluyen, aunque no de forma exclusiva, las siguientes:

Alimentación y adaptador de CA

- No coloque el cable de alimentación cerca de fuentes de calor como calefactores o radiadores. Asimismo, no doble demasiado el cable ni lo deteriore de ningún otro modo, ni ponga objetos pesados encima de él.
- Utilice el instrumento únicamente con la tensión especificada, que está impresa en la placa de identificación del instrumento.
- Utilice solamente el adaptador especificado (página 64). Si se usa un adaptador erróneo, pueden producirse daños en el instrumento o recalentamiento.
- Compruebe periódicamente el enchufe y quite la suciedad o el polvo que pudiera haberse acumulado en él.

Montaje

- Bajo ninguna circunstancia retire o personalice ninguno de los componentes de este producto. De lo contrario podrían producirse descargas eléctricas, incendios, lesiones o desperfectos.

Advertencia sobre el agua

- No exponga el instrumento a la lluvia, ni lo use cerca del agua o en lugares donde haya mucha humedad, ni le ponga encima recipientes (como jarrones, botellas o vasos) que contengan líquido, ya que puede derramarse y penetrar en el interior del aparato. Si algún líquido, como agua, se filtrara en el instrumento, apáguelo de inmediato y desenchúfelo de la toma de CA. Seguidamente, pida al servicio técnico de Yamaha que lo revise.
- Nunca enchufe o desenchufe un cable eléctrico con las manos mojadas.

Advertencia sobre el fuego

- No coloque objetos encendidos como, por ejemplo, velas sobre la unidad, porque podrían caerse en el instrumento y provocar un incendio.

Si observa cualquier anomalía

- Si surge alguno de los problemas siguientes, apague inmediatamente el interruptor y desenchufe el aparato. Seguidamente, pida al servicio técnico de Yamaha que revise el dispositivo.
 - El cable de alimentación o el enchufe están desgastados o dañados.
 - Produce olor o humo no habituales.
 - Se ha caído algún objeto dentro del instrumento.
 - Se produce una pérdida repentina de sonido mientras se está utilizando el instrumento.



ATENCIÓN

Siga siempre las precauciones básicas que se muestran a continuación para evitar posibles lesiones personales, así como daños en el instrumento o en otros objetos. Estas precauciones incluyen, aunque no de forma exclusiva, las siguientes:

Alimentación y adaptador de CA

- No conecte el instrumento a una toma eléctrica usando un conector múltiple. Si lo hiciera, podría producirse una calidad menor de sonido o un recalentamiento en la toma.
- Cuando quite el enchufe del instrumento o de la toma, tire siempre del propio enchufe y no del cable. Si tira del cable, podría dañarlo.
- Extraiga el enchufe de la toma de corriente cuando el instrumento no se vaya a usar durante periodos de tiempo prolongados o cuando haya tormentas con aparato eléctrico.

Montaje

- Lea atentamente la documentación adjunta, en la que se explica el proceso de montaje. Si no monta el instrumento en la secuencia correcta, éste podría resultar dañado o incluso causar lesiones.
- No ponga las manos ni los pies debajo de un pedal o interruptor de pedal. De lo contrario, podría sufrir lesiones.
- No utilice el bastidor del juego de batería electrónica para sostener bombos acústicos. De lo contrario, las abrazaderas podrían romperse y los bombos caerse, con el consiguiente riesgo de causar lesiones.
- Tenga cuidado con los dedos cuando ajuste las abrazaderas. Los dedos pueden quedar fácilmente atrapados y aplastados si no se tiene cuidado durante esta operación.
- Tenga cuidado con las puntas de los soportes, brazos, tornillos, etc. Es fácil lastimarse los dedos con las puntas afiladas si estos componentes no se manipulan con cuidado.
- No se sienta sobre el bastidor ni se trepe al mismo. De lo contrario, este podría caerse o romperse, con el consiguiente riesgo de causar lesiones.
- Tenga cuidado con los soportes de los pads de platos y de timbales, que tienen puntas afiladas. Para evitar lesiones, debe tener especial cuidado al manipular estos componentes.
- Tenga cuidado con los topes antideslizamiento de los pads de bombo y de los pedales, cuyas puntas son afiladas. Para evitar lesiones, debe tener especial cuidado al manipular estos componentes.
- Apriete firmemente las tuercas de fijación y otras sujeciones. Además, asegúrese de apretar inmediatamente cualquier tuerca que se afloje. De lo contrario, los pads podrían caerse o el bastidor desplomarse, con el posible riesgo de causar lesiones.
- Tenga cuidado al tender los cables. Si alguien tropezase con un cable, el instrumento podría caerse y provocar lesiones.

Colocación

- No coloque el instrumento en una posición inestable en la que se pueda caer accidentalmente.
- Si se coloca el instrumento directamente en el suelo, el material del suelo (madera, etc.) puede dañarse. Recomendamos que lo coloque sobre una alfombra o similar.
- Antes de mover el instrumento, retire todos los cables conectados para evitar daños en los propios cables o lesiones a alguien que pudiera tropezar con ellos.
- Cuando instale el producto, asegúrese de que se puede acceder fácilmente a la toma de CA que está utilizando. Si se produce algún problema o un fallo en el funcionamiento, apague inmediatamente el interruptor de alimentación y desconecte el enchufe de la toma de corriente. Incluso cuando el interruptor de alimentación está apagado, sigue llegando al instrumento un nivel mínimo de electricidad. Si no va a utilizar el producto durante un periodo prolongado de tiempo, asegúrese de desenchufar el cable de alimentación de la toma de CA de la pared.
- Utilice únicamente el soporte o bastidor indicado para el instrumento. Cuando lo coloque, utilice solamente los tornillos suministrados. Si no lo hace así podría causar daños en los componentes internos o provocar la caída del instrumento.

Conexiones

- Antes de conectar el instrumento a otros componentes electrónicos, desconecte la alimentación de todos los componentes. Antes de conectar o desconectar la alimentación de todos los componentes, ponga todos los niveles de volumen al mínimo.
- Asegúrese de ajustar el volumen de todos los componentes al nivel mínimo y aumente gradualmente los controles de volumen mientras toca el instrumento para ajustar el nivel de sonido deseado.

Precaución en el manejo

- Evite el contacto con la grasa. En los pedales se utiliza como lubricante grasa, que puede manchar la ropa al transportarlos o instalarlos.
- No introduzca los dedos o la mano en ningún hueco del instrumento.
- Nunca introduzca ni deje caer papeles, objetos metálicos o de otro tipo por los huecos del panel. Podría causar lesiones personales, daños en el instrumento o en otros equipos, o fallos en el funcionamiento.
- No se apoye ni coloque objetos pesados sobre el instrumento, y no ejerza una fuerza excesiva sobre los botones, interruptores o conectores.
- No utilice el instrumento o dispositivo ni los auriculares con volumen alto o incómodo durante un periodo prolongado, ya que podría provocar una pérdida de audición permanente. Si experimenta alguna pérdida de audición u oye pitidos, consulte a un médico.

Yamaha no puede considerarse responsable de los daños causados por uso indebido, modificaciones en el instrumento o por datos que se hayan perdido o destruido.

Desconecte siempre la alimentación cuando no use el instrumento.

Aunque el interruptor [] (En espera/encendido) se encuentre en la posición de espera (todas las lámparas apagadas), la electricidad sigue circulando por el instrumento a nivel mínimo.

Si no va a utilizar el instrumento durante un periodo prolongado de tiempo, asegúrese de desenchufar el cable de alimentación de la toma.

AVISO

Para evitar la posibilidad de que se produzcan errores de funcionamiento o desperfectos en el producto, así como daños en los datos u otros efectos materiales, tenga en cuenta los avisos que se indican a continuación.

■ Manejo y mantenimiento

- No utilice el instrumento junto a televisores, radios, equipos estereofónicos, teléfonos móviles u otros dispositivos eléctricos. Si lo hiciera, el instrumento, el televisor o la radio podrían generar ruidos. Cuando utilice el instrumento con una aplicación en un dispositivo inteligente como un smartphone o un tablet, le recomendamos que active "Airplane Mode" (modo avión) en dicho dispositivo para evitar el ruido producido por la comunicación.
- No exponga el instrumento a polvo o vibraciones excesivas ni a temperaturas extremas (evite ponerlo al sol, cerca de estufas o dentro de automóviles durante el día) para evitar así la posibilidad de que se deforme el panel o se dañen los componentes internos, o se produzca un funcionamiento inestable.
- Tampoco coloque objetos de vinilo, plástico o goma sobre el instrumento, pues podrían decolorar el panel.

■ Mantenimiento

- Cuando limpie el módulo de batería, utilice un paño suave, seco o ligeramente humedecido. No use diluyentes de pintura, disolventes, alcohol, líquidos limpiadores ni paños impregnados con productos químicos.
- Al limpiar los pads, evite productos de limpieza que contengan disolventes orgánicos, diluyentes de pintura o alcohol, ya que pueden provocar decoloración y/o deformación. En su lugar, recomendamos quitar el polvo con un paño suave y seco, o bien limpiar con un paño húmedo bien escurrido. Si un pad está demasiado sucio, límpielo con un paño humedecido en una solución de detergente neutro y bien escurrido. Seguidamente, quite la solución de detergente con un paño humedecido en agua y bien escurrido.

Información

■ Acerca de los derechos de copyright

- Queda terminantemente prohibida la copia de datos musicales disponibles en el mercado, incluidos, entre otros, los datos MIDI y/o los datos de audio, excepto para uso personal del comprador.
- En este producto se incluye contenido cuyo copyright es propiedad de Yamaha, o para los cuales Yamaha dispone de licencia para utilizar el copyright de otras empresas. Debido a las leyes de copyright y otras leyes aplicables, NO está permitido distribuir soportes en los que se guarde o se grabe este contenido y se mantenga prácticamente igual o muy similar al contenido del producto.
 - * El contenido descrito anteriormente incluye un programa informático, datos de acompañamiento de estilo, datos MIDI, datos WAVE, datos de grabación de voz, una partitura, datos de partituras, etc.
 - * No está permitido distribuir soportes en los que se haya grabado su interpretación o producción musical utilizando este contenido y no se requiere el permiso de Yamaha Corporation en tales casos.

■ Acerca de este manual

- Las ilustraciones y pantallas LCD contenidas se ofrecen exclusivamente a título informativo y pueden variar con respecto a las de su instrumento.
- Apple, iTunes, Mac, Macintosh, iPhone, iPad, iPod touch y Lightning son marcas comerciales de Apple Inc., registradas en EE. UU. y en otros países.
- IOS es una marca comercial o una marca comercial registrada de Cisco en Estados Unidos y en otros países, y se utiliza bajo licencia.
- Los nombres de empresas y productos utilizados en este manual son marcas comerciales o marcas comerciales registradas de sus respectivos titulares.

El número de modelo, el número de serie, los requisitos de alimentación, etc. pueden encontrarse en la placa de identificación o cerca de ella. Esta placa se encuentra en la parte inferior de la unidad. Debe anotar dicho número en el espacio proporcionado a continuación y conservar este manual como comprobante permanente de su compra para facilitar la identificación en caso de robo.

Nº de modelo

Nº de serie

(bottom_es_01)

Bienvenidos

Gracias por adquirir este producto Yamaha.

Para obtener resultados óptimos con su nuevo juego de batería electrónica de la serie DTX402, lea atentamente este manual de instrucciones. Una vez leído todo el manual, asegúrese de guardarlo en un lugar seguro de manera que pueda volver a consultarlo si fuera necesario.

Acerca de los manuales

Para utilizar DTX402K, DTX432K y DTX452K se proporcionan los siguientes manuales. Estos manuales están destinados a los usuarios de DTX402K, DTX432K y DTX452K.

Manual impreso



Manual de instrucciones (este libro)

Configuración

Describe cómo montar la batería electrónica y prepararla para interpretar.

Técnicas básicas

Describe las técnicas básicas de funcionamiento e interpretación de la batería electrónica.

Técnicas avanzadas

Describe la configuración de parámetros y otros modos de uso más avanzados.

Referencia

Describe las técnicas de solución de problemas y contiene otros materiales de consulta.

Manual digital (PDF)



Manual de referencia MIDI

Esto proporciona información de referencia relacionada con MIDI.



Drum Scores (Partituras de percusión)

Esto proporciona las partituras de percusión para las canciones predefinidas del módulo de batería.



Manual de conexión del iPhone o iPad

Describe cómo conectar dispositivos inteligentes tales como un iPhone o un iPad.

Los manuales en formato digital anteriores pueden obtenerse en la página web Yamaha Downloads. Para ello, vaya a la página web con la siguiente URL, introduzca el nombre del juego de batería en el campo “Model Name” (nombre del modelo) y, a continuación, haga clic en “Search” (buscar).

Yamaha Downloads: <https://download.yamaha.com/>

Tras acceder el sitio web de soporte (y hacer clic en “Manual Library”), seleccione el nombre de modelo correspondiente.

Primeros pasos

1

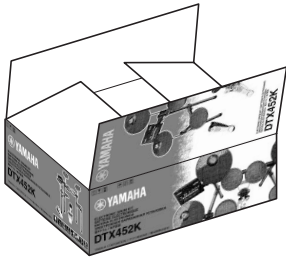

Abra la caja y confirme que están todas las piezas y sean correctas.

2

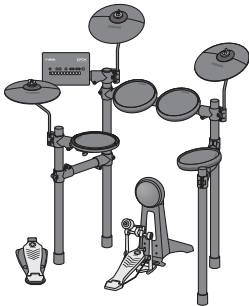

Monte las piezas.

- El proceso de montaje se describe en detalle en las páginas 9 hasta 20.

3

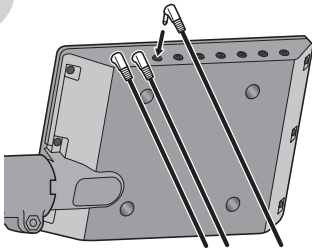

Efectúe las conexiones necesarias.

- Conecte los pads al módulo de batería utilizando los cables incluidos.
→ Consulte la página 20.
- Conecte el adaptador de CA al módulo de batería y, a continuación, encienda el módulo.
→ Consulte la página 21.

4

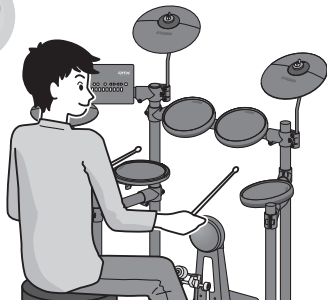

Toque el juego de batería electrónica.

- Las técnicas básicas utilizadas para el funcionamiento y uso del juego de batería electrónica se describen en la sección Técnicas básicas (páginas 25 hasta 40).
- Los métodos más complejos se describen en la sección Técnicas avanzadas (páginas 41 hasta 56).

Contenido del paquete

Tras abrir el paquete que contiene el juego de batería electrónica, verifique que estén todas las piezas siguientes.

DTX402K

Bastidor (grande)

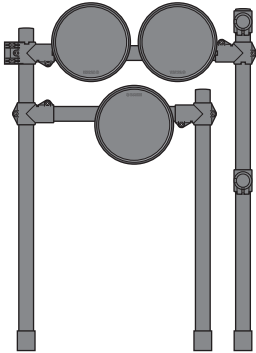

Bastidor (pequeño)

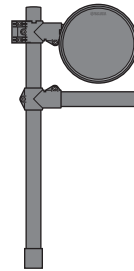

Soporte de charles

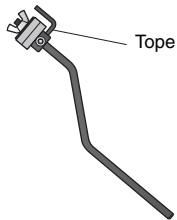

Soportes de platos (x2)

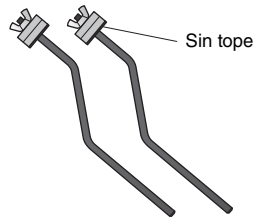

Pads de platos/charles (x2)

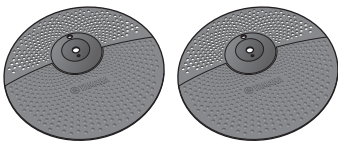

Pad de plato Crash

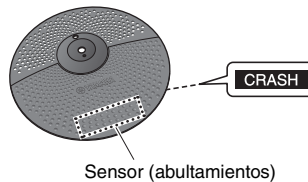

Módulo de batería



Controlador de charles HH40



Unidad de bombo KU100



Cable flexible de 9 canales

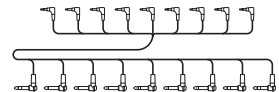

Llave de batería

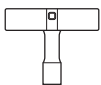

Bandas para cables (x2)



Adaptador de CA

* En función de la zona, puede que no se incluya. Consulte al distribuidor de Yamaha.

Manual de instrucciones (este folleto)

DTX432K

Bastidor (grande)

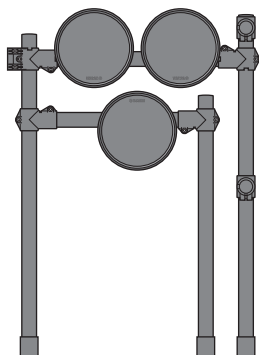

Bastidor (pequeño)

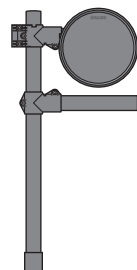

Soporte de charles

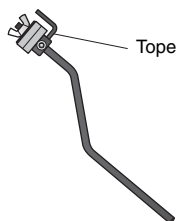

Soportes de platos (x2)

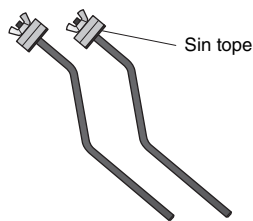

Pads de platos/charles (x2)

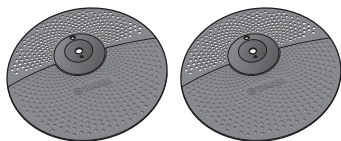

Pad de plato Crash

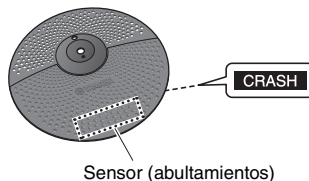

Módulo de batería



HH65
Controlador
de charles

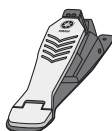

KP65
Pad de
bombo



FP6110A
Pedal

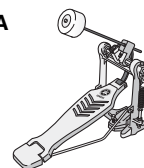

Cable flexible de
9 canales

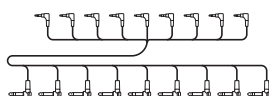

Llave de
batería

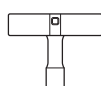

Bandas para cables
(x2)



Adaptador de CA

* En función de la zona,
puede que no se incluya.
Consulte al distribuidor de
Yamaha.

Manual de instrucciones
de (este folleto)

DTX452K

Bastidor (grande)

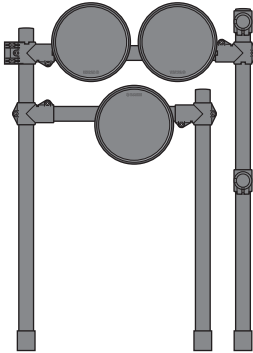

Bastidor (pequeño)

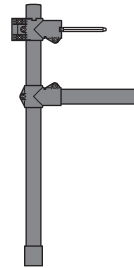

Pad de caja TP70S



Soporte de charles

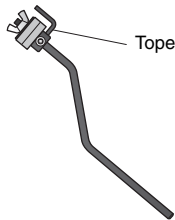

Soportes de platos (x2)

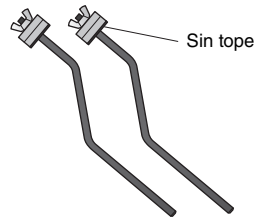

Tuerca de mariposa



Pads de platos/charles (x2)

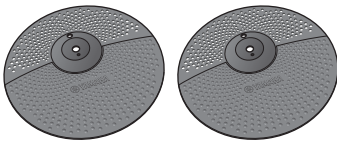

Pad de plato Crash

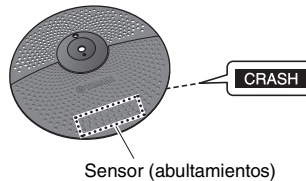

Módulo de batería



HH65
Controlador
de charles



KP65
Pad de
bombo



FP6110A
Pedal

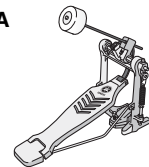

Cable flexible de 9
canales

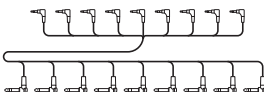

Llave de
batería

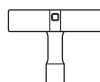

Bandas para cables
(x2)



Adaptador de CA

* En función de la zona, puede que no se incluya. Consulte al distribuidor de Yamaha.

Manual de instrucciones de (este folleto)

Guía de montaje

Juego de batería totalmente montado (se muestra el DTX452K)

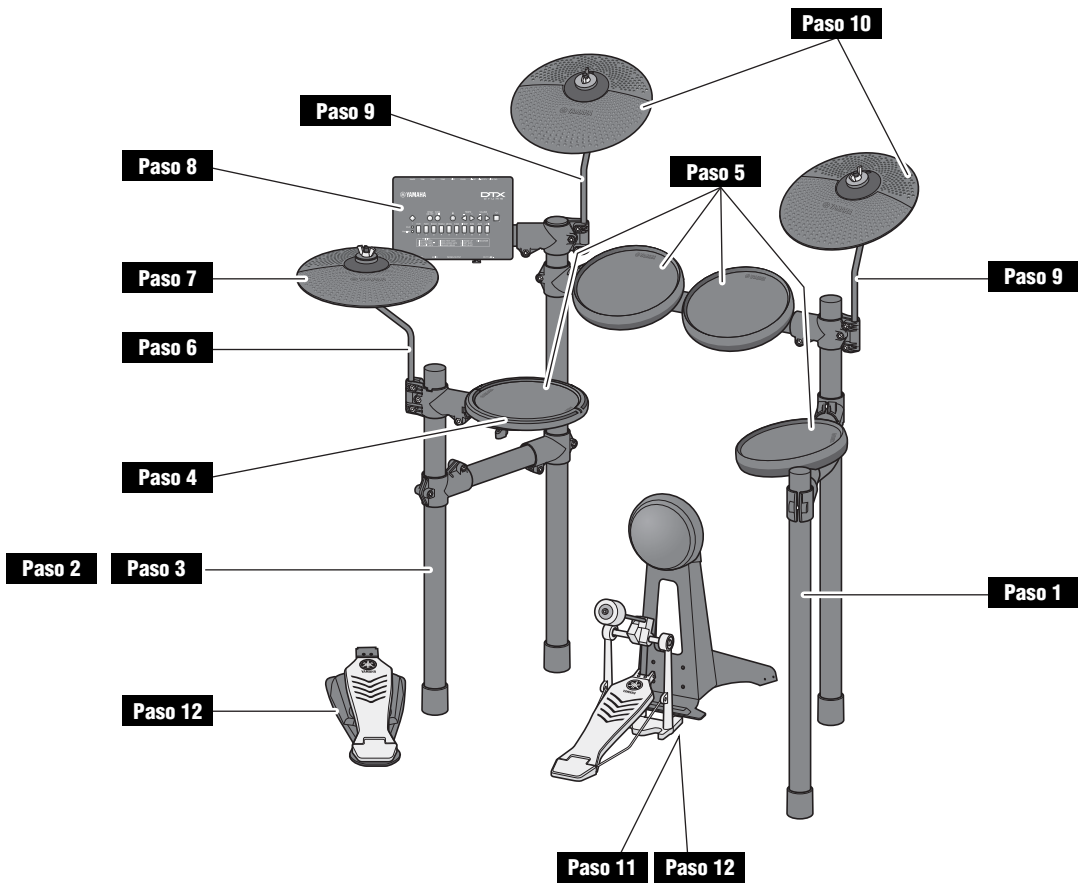

⚠ ATENCIÓN

- Seleccione una superficie plana y dura para montar el juego de la batería eléctrica.
- Tenga cuidado de no mezclar piezas o de montarlas en dirección incorrecta. Además, los pasos de montaje deben realizarse uno cada vez y en el orden descrito.
- Para montar el juego de la batería electrónica será necesaria la ayuda de al menos una persona.
- Una vez montada una pieza, asegúrese de apretar los tornillos de llave pertinentes.
- Para desmontar el juego de la batería electrónica, siga en orden inverso la secuencia de montaje.

Paso 1 Levantar el bastidor grande

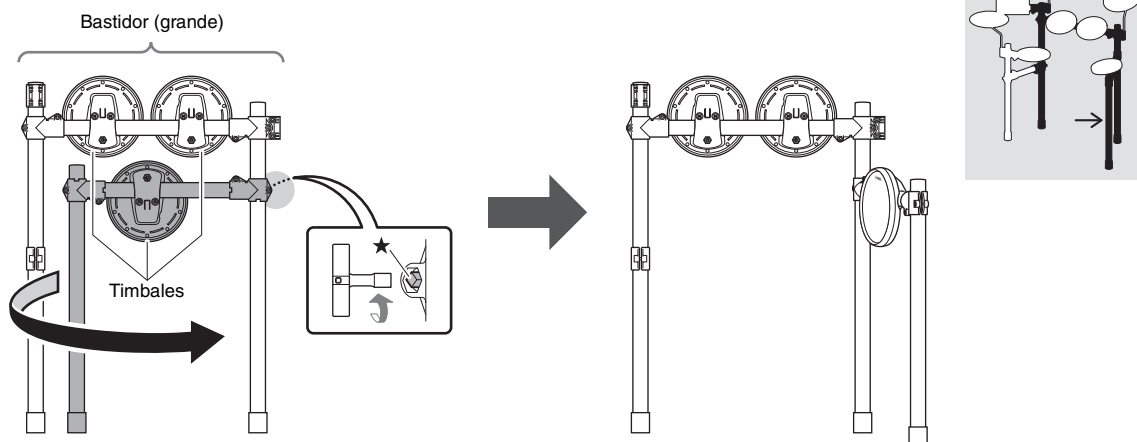

1. Levante el bastidor grande con la parte posterior de los pads de timbal orientados hacia usted, como se muestra en la figura.
2. Afloje el tornillo de llave ★ con la llave de batería.
3. Tire de la pata más corta hacia usted.

Paso 2 Levantar el bastidor pequeño

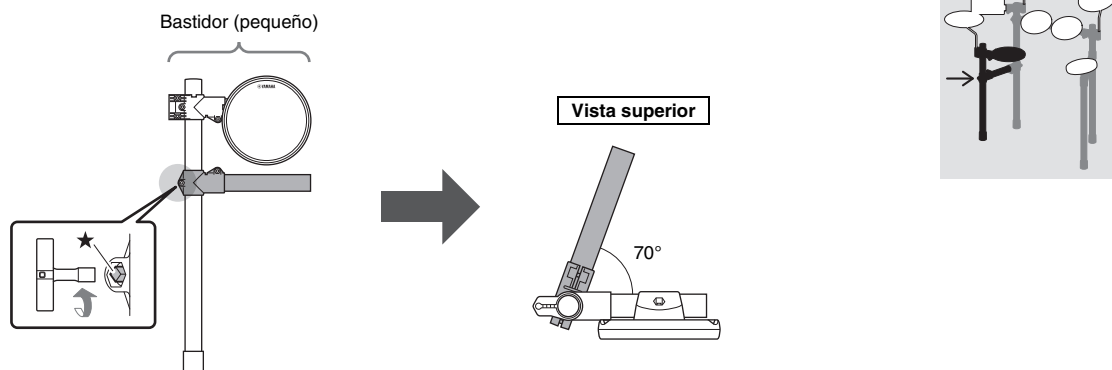

1. Levante el bastidor pequeño como se muestra en la figura y sujételo con las manos.

Para el DTX452K, el pad de caja se montará en el bastidor pequeño en el paso siguiente.

2. Afloje el tornillo de llave ★.
3. Abra el tubo inferior aproximadamente 70°, como se muestra en la vista superior.

Paso 3 Montaje del bastidor

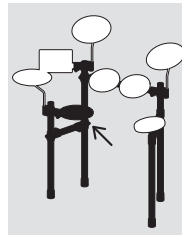
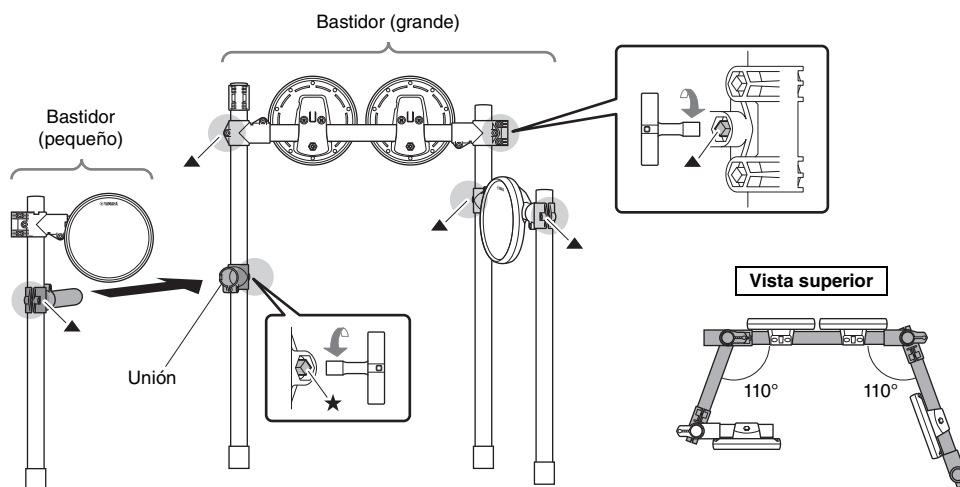

1. Afloje el tornillo de llave ★ en el bastidor (grande) y gire la unión antes de deslizar el bastidor pequeño (en el paso siguiente).
2. Deslice el bastidor pequeño hasta el fondo en la unión en el **paso 1**.

Para el DTX452K, el pad de caja se montará en el bastidor pequeño en el paso siguiente.

3. Abra las patas izquierda y derecha como se muestra en la vista superior.

⚠ ATENCIÓN

Si las patas izquierda y derecha se abren demasiado, el bastidor podría volcarse y causar lesiones.

4. Apriete los pernos de llave uno ★ y cinco ▲ para sujetar el bastidor completo.

NOTA

Los pads se giran hasta su posición en un paso posterior.

Paso 4 Para DTX452K Colocación del pad de caja

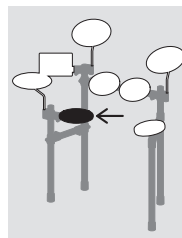
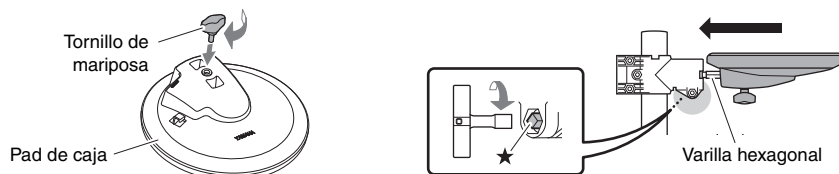

1. Retire el pad de caja y el tornillo de mariposa S y apriete ligeramente el tornillo de mariposa S. (Bastará con cinco o seis vueltas.)
2. Coloque el pad de caja en la varilla hexagonal y deslícelo hacia atrás. A continuación, apriete el tornillo de mariposa S para sujetar el pad de caja en su posición.
3. Afloje el tornillo de llave ★ y ajuste el ángulo del pad de caja. Cuando haya terminado, vuelva a apretar el perno de aleta ★ para inmovilizar el pad de caja en su posición.

Paso 5 Giro de los pads hasta sus posiciones

Para DTX402K y DTX432K

El paso 5 se aplica a cada uno de los cuatro pads.

Para DTX452K

El paso 5 es de aplicación a los tres pads de timbal. Para ajustar la caja, consulte **Paso 4**.

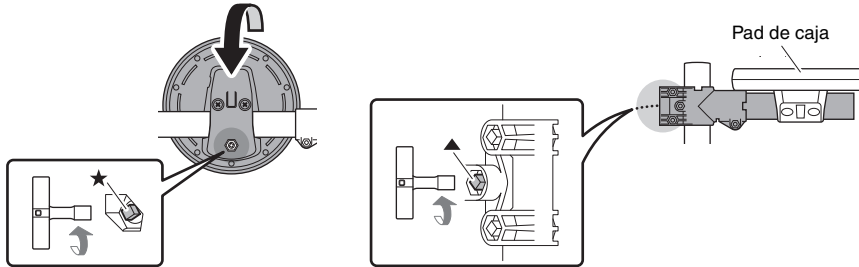
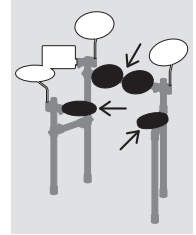

1. Afloje el tornillo de llave ★ de cada uno de los pads.
2. Gire los pads a posiciones donde resulten fáciles de tocar. (Si fuese necesario, consulte la imagen del conjunto correctamente montado en la página 12.)

NOTA

Para el pad de caja, también puede ajustar el ángulo de la unión que soporta el pad de caja aflojando el perno de llave ▲.

3. Apriete cada uno de los pernos de llave para inmovilizar los pads en su posición.

Paso 6 Colocación del soporte de charles

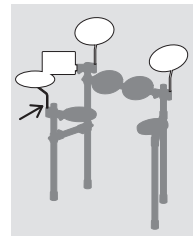
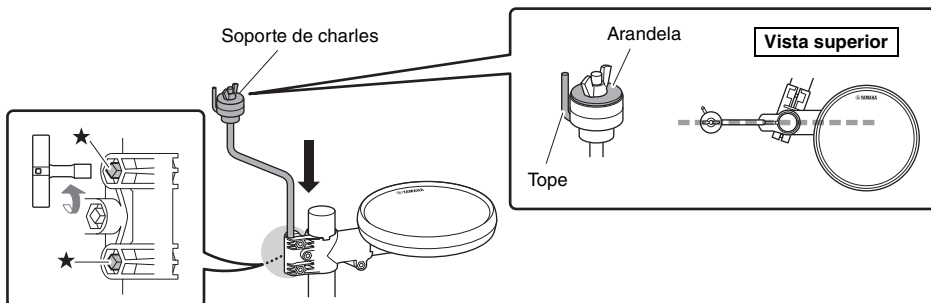

1. Afloje los dos tornillos de llave ★ en la parte posterior de la pieza de la caja.
2. Inserte el soporte de charles en la parte posterior de la pieza de la caja como se muestra en la figura.

El soporte de charles y los otros dos soportes de platos son similares, pero de hecho son diferentes. Solo el soporte de charles tiene arandela y tope.

- Si se ha insertado correctamente, el extremo del soporte de charles sobresaldrá ligeramente de la parte inferior de la pieza de la caja.
 - Si están orientados correctamente, el soporte de charles estará horizontal respecto a la pieza de la caja, como se muestra en la vista superior.
3. Apriete los dos pernos de llave ★ para inmovilizar el soporte de charles en su posición.

Paso 7 Colocación del pad de charles

● Ajuste de la posición del tope de charles

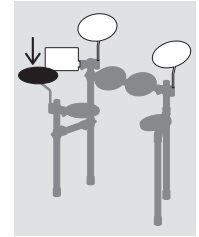
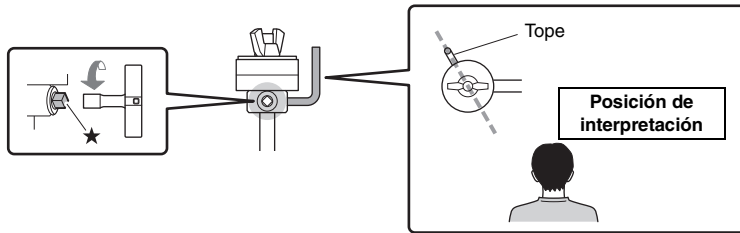

1. Afloje el tornillo de llave ★ del tope, situado en la parte superior del soporte del charles.
2. Ajuste la posición del tope hasta situarlo directamente en la parte posterior (como se muestra en la ilustración) respecto a su posición de interpretación.
3. Apriete el tornillo de llave ★ para inmovilizar el tope.

● Montaje del pad de charles

1. Retire la tuerca de mariposa, la arandela y la almohadilla de fieltro superior del soporte de charles. (No retire la almohadilla de fieltro inferior.)
2. Coloque en el soporte de charles el pad de charles, que **NO** tiene la pegatina etiquetada “CRASH”, de modo que el tope también atraviese el orificio que se proporciona.
3. Vuelva a colocar la almohadilla de fieltro retirada en el **paso 1** sobre el pad de charles.
4. Vuelva a colocar la arandela retirada en el **paso 1** sobre la almohadilla de fieltro.
5. Apriete la tuerca de mariposa para inmovilizar el pad de charles en su posición.

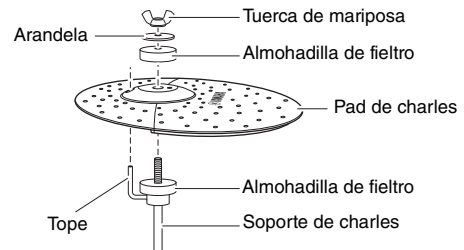

Paso 8 Colocación del módulo de batería

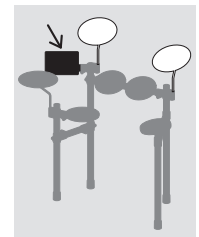
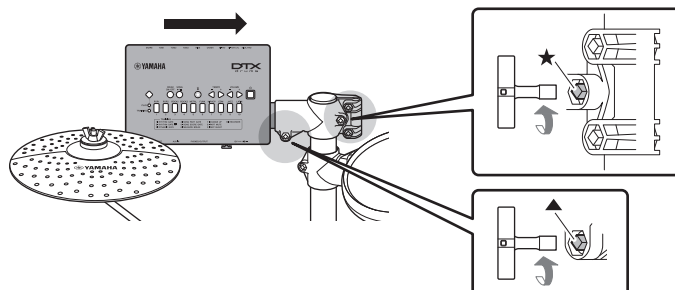

1. Afloje el tornillo de llave ★ de la parte posterior izquierda del bastidor y gire la unión antes de deslizar el módulo de batería (en el paso siguiente).
2. Afloje el tornillo de llave ▲ y deslice a fondo el módulo de batería en la unión en el **paso 1**.
3. Apriete los tornillos de llave ★ y ▲ para inmovilizar el módulo de batería en su lugar.

Paso 9 Colocación de los soportes de platos

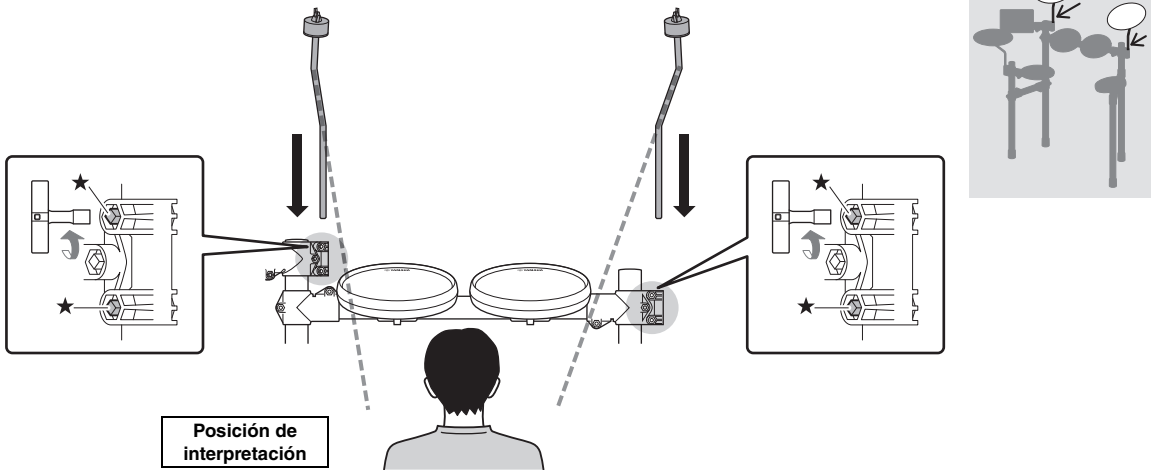

1. Afloje los cuatro tornillos de llave ★ de los extremos de la pieza de timbal 1/2.
2. Inserte los soportes de platos en los extremos de la pieza superior 1/2. A continuación, ajuste los ángulos de los soportes de platos hasta que queden orientados como puede verse en la figura.

NOTA

Los dos soportes de platos son idénticos.

- Si se insertan correctamente, los extremos de los soportes de platos sobresaldrán ligeramente de la parte inferior de la pieza de timbal.
- Cuando están orientados correctamente, los soportes de platos se inclinan hacia atrás respecto a la posición de interpretación.

3. Apriete los cuatro tornillos de llave ★ para inmovilizar los soportes de platos en su posición.

Paso 10 Montaje de los pads de platos

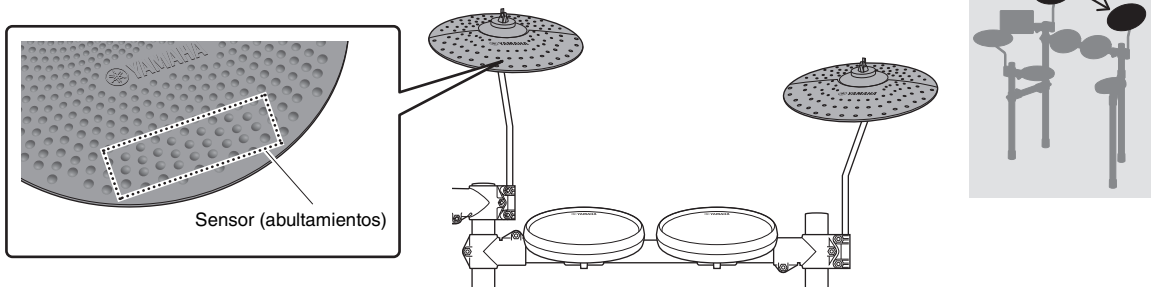

El plato crash, que lleva la etiqueta “CRASH” en la parte posterior y tiene abultamientos en la parte delantera, es para la **izquierda**.

El plato normal, que es idéntico al charles, es para la **derecha**.

1. Extraiga la tuerca de mariposa y la almohadilla de fieltro superior del soporte de platos. (No retire la almohadilla de fieltro inferior.)
2. Coloque el pad de platos sobre el soporte de platos, con el soporte atravesando el orificio central.
3. Vuelva a colocar la almohadilla de fieltro retirada en el **paso 1** sobre el pad de platos.
4. Apriete la tuerca de mariposa para inmovilizar el pad de platos en su posición.

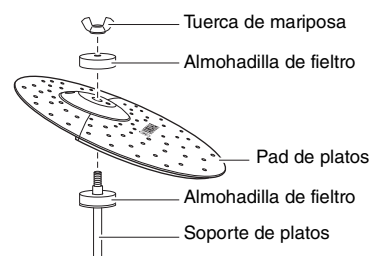

Paso 11 Para DTX432K y DTX452K Montaje del pad de bombo



1. Quite los cuatro tornillos de mariposa, las arandelas de resorte y las arandelas planas del pad de bombo y coloque cerca cada juego desmontado.
2. Monte la base en el pad de bombo como se muestra a continuación. A continuación, desde la base, monte los pernos de aleta, las arandelas elásticas y las arandelas planas retiradas en el **paso 1** para inmovilizarlos en sus posiciones.

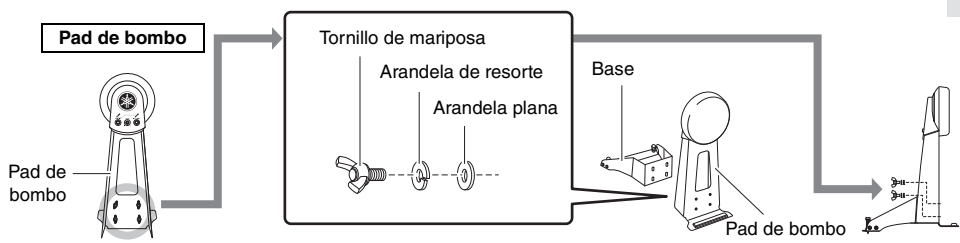

3. Inserte las varillas de conexión en los orificios del soporte del pedal, como se muestra a continuación.
4. Deslice la maza en el orificio hasta que el extremo sobresalga unos 15 mm de la parte posterior; a continuación, apriete el perno de la maza utilizando la llave de batería.

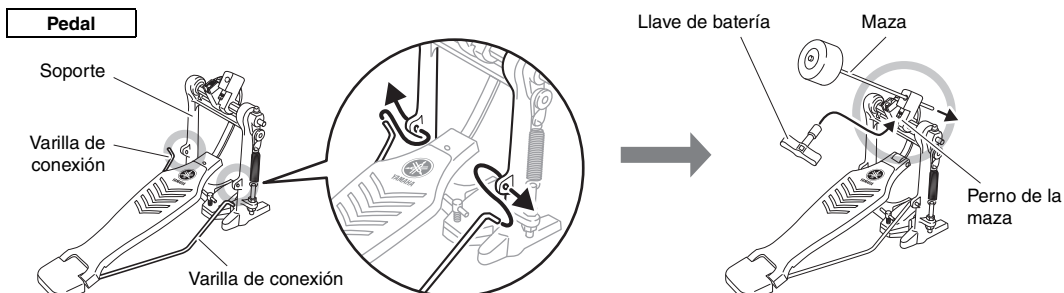

5. Gire el perno en T del pedal hacia la izquierda para aflojarlo.

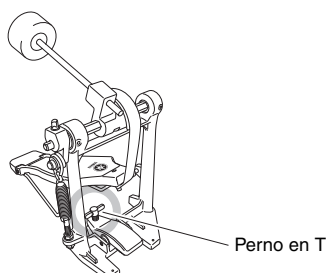

6. Encaje la sección elevada de la parte delantera del soporte del pad de bombo en la abrazadera de montaje del pedal.
7. Gire el perno en T del pedal hacia la derecha para inmovilizar las piezas.
8. Accione el pedal y compruebe si la cabeza de la maza golpea al pad del bombo cerca del centro. Si no fuese así, ajuste la longitud de la maza, o bien muévala hacia la izquierda o hacia la derecha, según proceda.

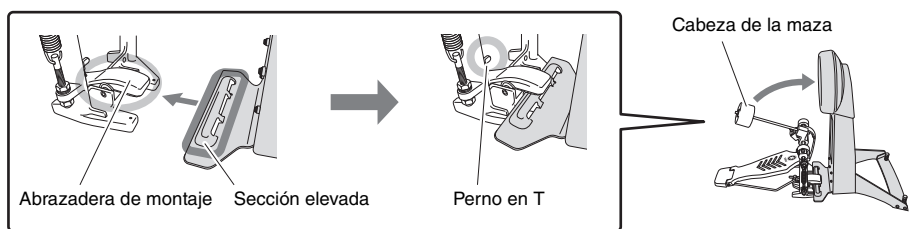

Paso 12 Colocación del controlador de charles y del bombo

Ordene las piezas del controlador de charles y del bombo, o bien la unidad de bombo como se muestra en la figura.

IMPORTANTE

El controlador de charles y la unidad de bombo del modelo DTX402K tienen un aspecto casi idéntico. Pueden distinguirse por la pegatina de la base.

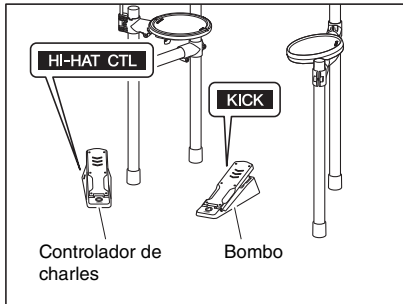

DTX402K

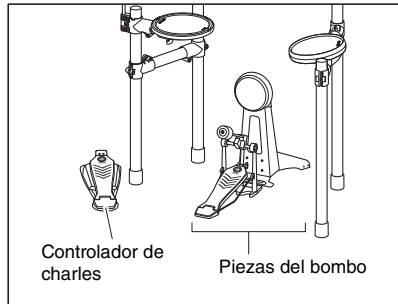

DTX432K, DTX452K

Paso 13 Ajuste fino de las posiciones de los pads y del módulo de batería

Siéntese en el taburete (se vende por separado) y ajuste las posiciones de los pads y del módulo de batería según sus preferencias.

⚠ ATENCIÓN

- No olvide volver a apretar los tornillos de llave cuando haya terminado de ajustar la pieza correspondiente.
- Antes de continuar con el siguiente paso, asegúrese de haber apretado todos los tornillos de llave.

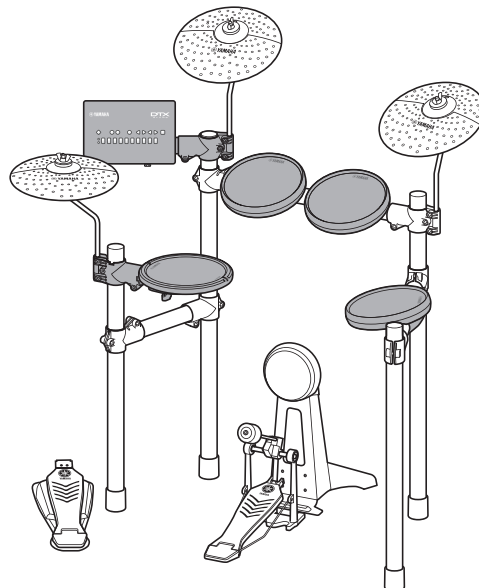

Paso 14 Conexión de los pads al módulo de batería

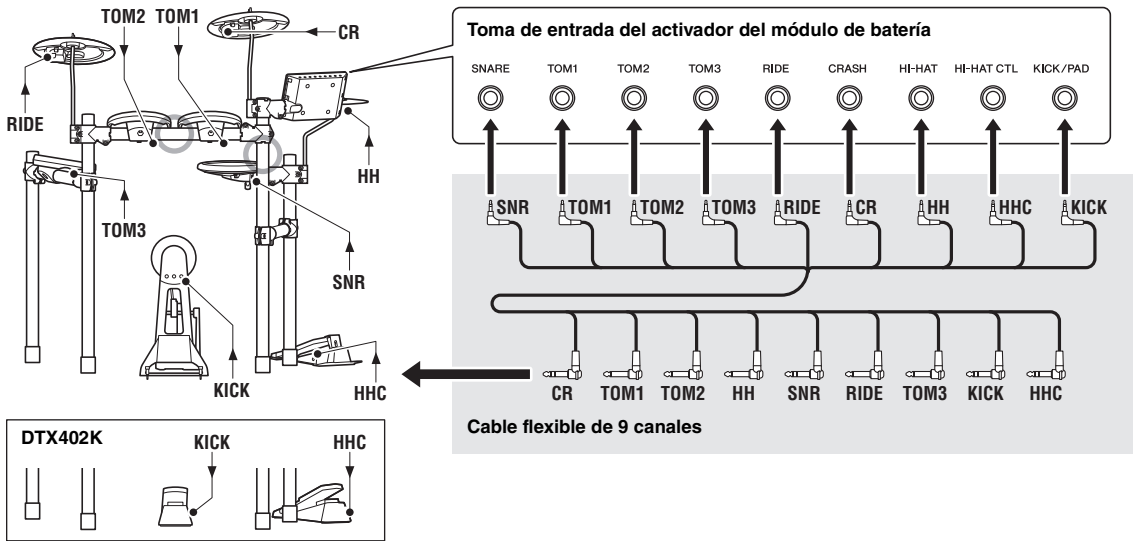

1. Inserte los minienchufes* de un extremo del cable flexible de 9 canales en las tomas de entrada de activador correctas (SNARE a KICK/PAD) del módulo de batería. (*: El conjunto de enchufes más pequeño.)

NOTA

Las pegatinas de cada lado de los enchufes del cable flexible indican el nombre del pad correspondiente.

2. Inserte los enchufes estándar* del cable flexible de 9 canales en las tomas de los pads correspondientes. (*: El conjunto de enchufes más grande.)

NOTA

Para el pad de bombo KP65 del DTX432K y del DTX452K, utilice la toma OUT▶DTX. Cuando se utilice la toma PAD▶IN no se reproducirá ningún sonido.

3. Envuelva los cables de los pads de la caja acústica, los pulsadores de timbales y los pulsadores de platillos/charles en torno al sujetacables para evitar tirones.

AVISO

Si los cables se doblan demasiado pueden dañarse. Asegúrese, por lo tanto, de que estos cables no se doblen en exceso cuando los enrolle alrededor del sujetacables.

4. Utilice las bandas para cables para sujetar los cables al bastidor en las posiciones  de la figura anterior.

¡Enhorabuena! Ha terminado el montaje del juego de batería electrónica.

Configuración para intérpretes zurdos

Juego de batería totalmente montado (se muestra el DTX452K)

Monte el juego de batería utilizando la ilustración como referencia. Dos de las uniones deben colocarse de manera diferente de esta configuración para intérpretes diestros.

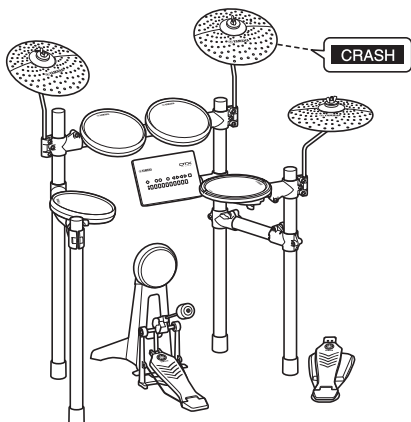

Diestros

Zurdos

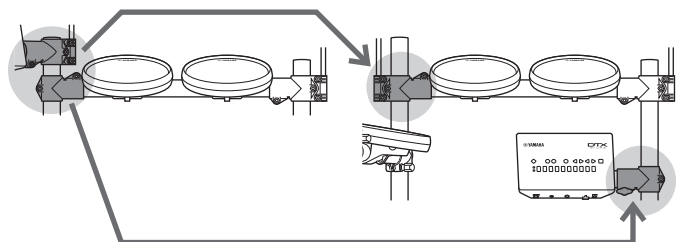

Configuración del sonido

Conexión a la red eléctrica

1. Asegúrese de que el módulo de batería esté apagado (es decir, que ninguno de los botones esté iluminado).
2. Inserte el enchufe de CC del adaptador de CA en el conector [12V  + -] situado en la parte inferior del módulo.
3. Enganche el cable del adaptador de CA en torno al sujetacables para evitar tirones accidentales.

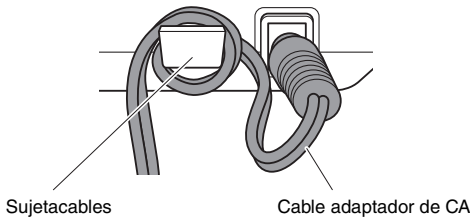

⚠ ATENCIÓN

Si el cable se dobla excesivamente, el cable de CA de alimentación puede resultar dañado y ocasionar un riesgo de incendio. Por lo tanto, asegúrese de que el cable de alimentación no esté doblado en exceso cuando lo enrolle alrededor del sujetacables.

4. Enchufe el cable de alimentación CA del adaptador en una toma de alimentación de CA o en otra toma de corriente eléctrica.

⚠ PRECAUCIÓN

- Utilice solamente el adaptador de CA especificado (página 64). Si se usa un adaptador de CA erróneo, pueden producirse daños en el instrumento o recalentamiento.
- Cuando utilice el adaptador de CA con un enchufe extraíble, asegúrese de que el enchufe permanezca conectado al adaptador de CA. Si se utiliza el enchufe solo, se podría producir una descarga eléctrica o un incendio.
- No toque nunca la sección metálica cuando conecte el enchufe. Para evitar que se produzcan descargas eléctricas, cortocircuitos o daños, tenga cuidado también de que no haya polvo entre el adaptador de CA y el enchufe.

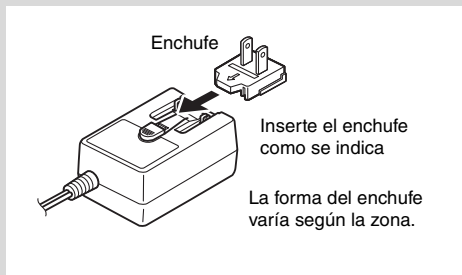

Conexión de altavoces o auriculares

El módulo de batería no incorpora altavoces. Por consiguiente, para oírlo tendrá que conectarlo a auriculares o a altavoces a través de la toma de audio estéreo estándar [PHONES/OUTPUT]. Podrá ajustar el volumen de salida utilizando los botones [VOLUME] del panel de control.

NOTA

La toma [PHONES/OUTPUT] es un conector estereofónico. Puede conectar una toma de audio monoaural de 1/4", aunque en tal caso debe configurar la salida como Mono con el parámetro Estéreo/Mono del modo Menú (página 55).

⚠ ATENCIÓN

Para evitar trastornos auditivos, evite usar auriculares con un volumen alto durante períodos prolongados.

Conexión de un reproductor de música

Puede conectar un reproductor de música portátil o cualquier otro dispositivo de audio similar al módulo de batería a través de la minitoma estereofónica [AUX IN] (entrada auxiliar). Esto le permitirá combinar su interpretación con sus melodías favoritas.

AVISO

- Siempre que conecte otros dispositivos, asegúrese de que las clavijas de los cables que utilice correspondan a los conectores de entrada o de salida de estos dispositivos.
- Además, antes de realizar cualquier conexión, también debe bajar a tope el volumen del resto de dispositivos.
- Una vez realizadas todas las conexiones, utilice el controlador de volumen de cada dispositivo para equilibrar su salida con la del módulo de batería.

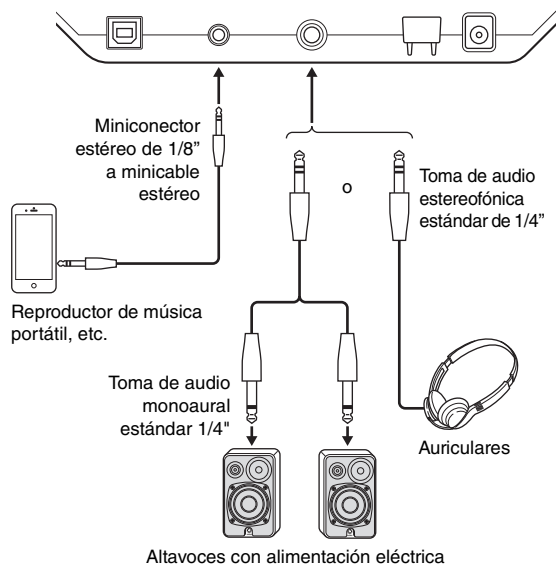

Conexión del módulo de la batería

1. Si ha conectado el módulo de batería a otros dispositivos de audio, como altavoces conectados, asegúrese de bajar a tope el volumen de todos los demás dispositivos.
2. Presione el **botón [] (En espera/encendido)**. El módulo de batería se encenderá y sus botones se iluminarán.

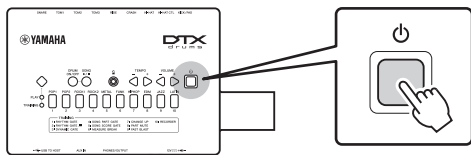

NOTA

Conecte el controlador del charles antes de encender el módulo de batería. No encienda el módulo de batería si el controlador del charles está totalmente pisado. De lo contrario, el módulo de batería no podrá identificar el tipo de pedal correctamente y hará que el bombo produzca un sonido muy inferior al esperado.

Desconexión del módulo de la batería

1. Si ha conectado el módulo de batería a otros equipos de audio, asegúrese de bajar a tope el volumen de todos los demás dispositivos.
2. Presione el **botón [] (En espera/encendido)**. El módulo de batería se desconectará y se apagarán las luces de todos los botones.



AVISO

El módulo de batería guarda automáticamente todos los ajustes actuales antes de desconectarse. Por este motivo, no desenchufe el adaptador de CA hasta que las luces de todos los botones no se hayan apagado.

Apagado automático

La función Apagado automático apagará el módulo de batería si transcurre un determinado período de inactividad. Esto contribuye a ahorrar energía si se olvida apagarlo.

NOTA

El módulo de batería guarda automáticamente todos los ajustes actuales antes de desconectarse.

● Configuración de la función Apagado automático

Es posible configurar el tiempo que la función Apagado automático esperará antes de apagar el módulo de batería. Consulte información más detallada en la descripción del parámetro Tiempo de apagado automático del modo Menú (página 54).

AVISO

- En determinados modos de funcionamiento, la función Apagado automático no apagará el módulo de batería una vez transcurrido el período especificado. Por consiguiente, recomendamos que siempre apague manualmente el módulo una vez que haya terminado de utilizarlo.
- Si está previsto que el módulo de batería tenga que estar inactivo un determinado lapso de tiempo estando conectado a otro equipo de audio, recomendamos bajar a tope el volumen del otro equipo. Otra opción es desactivar la función Apagado automático para asegurarse de que el módulo de batería se mantenga encendido.

NOTA

- Los ajustes de la función Apagado automático no representan tiempos exactos, por lo que pueden producirse algunas variaciones.
- De manera predeterminada, la función Apagado automático está configurada como 30 minutos.

● Desactivación rápida del Apagado automático

Para desactivar rápidamente la función Apagado automático, encienda el módulo mientras mantiene pulsado el **botón numérico [1]**. La función se mantendrá desactivada hasta que especifique un nuevo tiempo de Apagado automático.

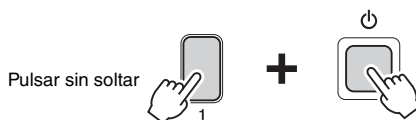

Recuperación de los ajustes predeterminados (Restablecer los ajustes de fábrica)

Tal y como se suministra, el módulo de batería ya contiene una amplia gama de juegos de baterías, instrumentos y canciones programados previamente. Estos ajustes predeterminados, también denominados Restablecer los ajustes de fábrica, pueden restablecerse fácilmente en cualquier momento en el caso de que los sobrescriba de forma accidental o si desea borrar sus propias configuraciones. Para ello, utilice la función restablecer ajustes de fábrica como se indica a continuación.

AVISO

Si se restablece la configuración de fábrica, tal y como se explica a continuación, todas las modificaciones de los parámetros que haya realizado se perderán. Por consiguiente, antes de continuar asegúrese de que no contengan ajustes irremplazables.

1. Pulse el **botón [] (En espera/Encendido)** y compruebe que el módulo de batería se apague.
2. Al encender el módulo de batería, pulse el **botón VOLUME[+] y el botón VOLUME[-]**.

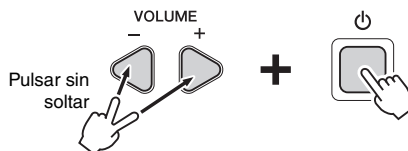

Las luces del módulo de batería parpadearán y se restablecerá la configuración de fábrica.

Funciones y controles del panel

Panel de control

■ Módulo de batería

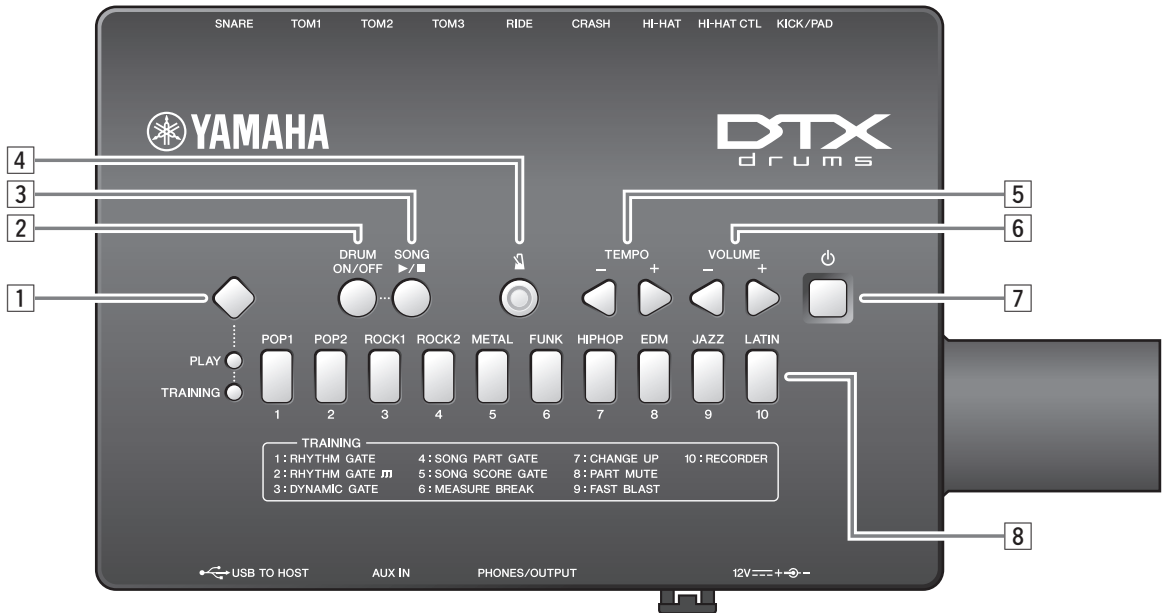

1 Conmutador de modo

- Pulse este interruptor para cambiar al modo de interpretación y al modo de ensayo. (páginas 26, 31)
- Mantenga pulsado este interruptor para seleccionar el modo Menú. (página 41)

2 Botón [DRUM ON/OFF] (página 28)

Utilice este botón para silenciar y cancelar el silenciamiento de partes de un patrón de percusión de ensayo.

3 Botón [▶/■]

- Utilice este botón para iniciar y detener canciones. (página 27)
- En modo de ensayo, también se utiliza para comenzar y finalizar las sesiones de ensayo. (página 31)

4 Botón [🔊] (metrónomo) (página 29)

- Utilice este botón para iniciar y detener el metrónomo incorporado.
- En modo de ensayo, también se utiliza para comenzar y finalizar las sesiones de ensayo.

5 Botones [TEMPO] (página 30)

Utilice estos botones para incrementar o disminuir el tempo en pasos de un BPM.

*: En el modo Menú, también se utiliza para incrementar o disminuir ajustes.

6 Botones [VOLUME] (página 26)

Utilice estos botones para ajustar el volumen general del módulo de batería. Pulse el **botón [+]** para aumentarlo y el **botón [-]** para reducirlo.

7 Página [🔌] (En espera/encendido) (página 22)

Utilice este botón para encender y apagar el módulo de batería.

8 Botones numéricos

- Utilice estos botones para seleccionar categorías de música y tipos de ensayos. (páginas 27, 31)
- También se utilizan para especificar directamente un tempo. (página 30)
- En el modo Menú, se utilizan para seleccionar opciones de configuración. (página 41)
- Además, en el modo Menú, se utilizan para introducir valores de ajuste directamente. (página 41)

Panel inferior

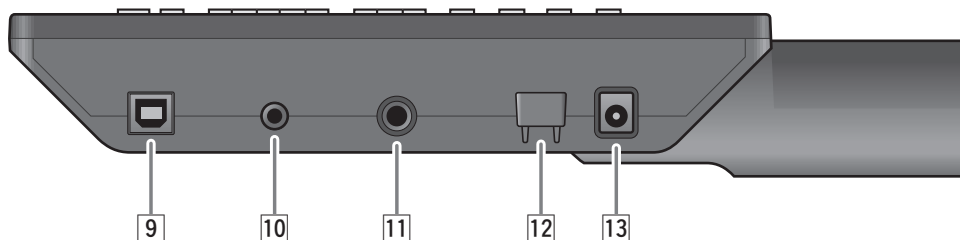

9 Terminal [USB TO HOST] (página 58)

Conecte un ordenador o un dispositivo inteligente como un iPhone o iPad para enviar y recibir señales digitales (audio y MIDI).

Se necesitan piezas adicionales para conectar un iPhone o un iPad. Para obtener más información, consulte el "Manual de conexión del iPhone o iPad" (PDF).

10 Toma [AUX IN] (página 21)

La minitoma estereofónica de entrada auxiliar se emplea para la entrada de audio procedente de una fuente externa. Por ejemplo, puede utilizar esta toma para conectar un reproductor de música portátil o cualquier otro dispositivo similar para reproducir música con sus canciones favoritas.

11 Toma [PHONES/OUTPUT] (página 21)

Utilice esta toma de audio estereofónica estándar para conectar auriculares, un amplificador, una mesa de mezclas u otros equipos similares.

12 Sujetacables (página 21)

Enrolle el cable del adaptador de CA en torno a esta pinza para evitar una desconexión accidental durante el uso.

13 Conector [12V --- + \ominus] (página 21)

Utilice este conector para el adaptador de CA incluido con el módulo de batería.

Panel superior

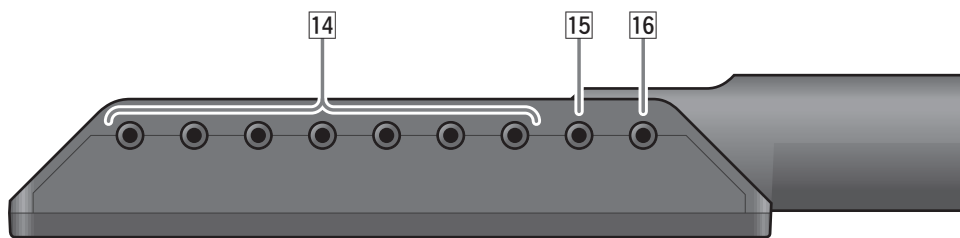

14 Tomas de entrada de activador (página 20)

Utilice estas tomas para conectar los pads de caja, timbales y platos.

15 Toma [HI-HAT CTL] (página 20)

La toma Hi-Hat Control se utiliza para conectar un controlador de charles.

16 Toma [KICK/PAD] (página 20)

Utilice esta toma para conectar un pad o pedal de bombo. Si conecta un KP65, puede añadir otro pad mediante la toma PAD ► IN del KP65 (página 57).

Técnicas de interpretación

Pad de caja

Si utiliza un pad de caja TP70S con el with the DTX452K, podrá generar tres sonidos diferenciados (es decir, parche, aro abierto, aro cerrado), dependiendo del lugar en el que golpee, casi como si estuviera tocando una caja acústica.

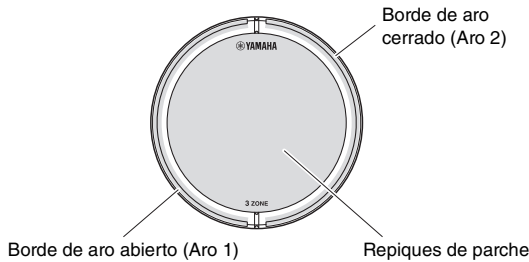

● Repiques de parche

Golpear la superficie principal de la almohadilla produce un sonido de repique de parche.

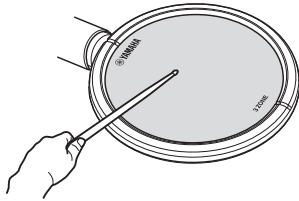

● Borde de aro abierto

Golpear la zona de aro abierto produce un sonido de borde de aro abierto.

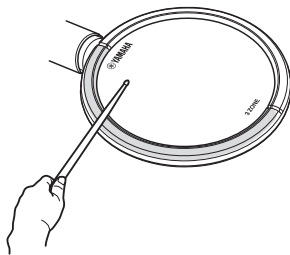

● Borde de aro cerrado (baquetas cruzadas)

Golpear la zona de aro cerrado produce un sonido de borde de aro cerrado.

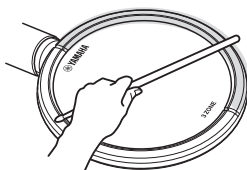

Charles

● Abierto/cerrado

- Se puede producir un sonido de charles abierto golpeando el pad de charles sin pisar el pedal del controlador de charles.
- Se puede producir un sonido de charles cerrado golpeando el pad de charles pisando el pedal del controlador de charles.
- Si se utiliza un controlador de charles HH65 con el DTX432K y el DTX452K, se puede accionar el pedal para reproducir el sonido de un charles cerrado.

● Pedal cerrado

Se puede accionar el pedal del controlador de charles para crear un sonido de pedal cerrado sin necesidad de golpear el pad de charles.

NOTA

Si se utiliza un controlador de charles HH40 con el DTX402K, la velocidad es fija independientemente de la fuerza con la que se pise el pedal del controlador de charles. Para ajustar el valor de velocidad fijo, consulte la descripción del parámetro Velocidad de cierre de pedal desde el modo Menú (página 47).

● Splash de charles

Pisando el pedal del controlador del charles y soltándolo inmediatamente después, se produce un sonido de splash de charles.

Platos crash

● Bloqueo

Puede silenciar inmediatamente un sonido bloqueando (pinzando) el borde de los platos con la mano después de tocar los platos. La función de bloqueo solamente funciona cuando se agarra el área del sensor.

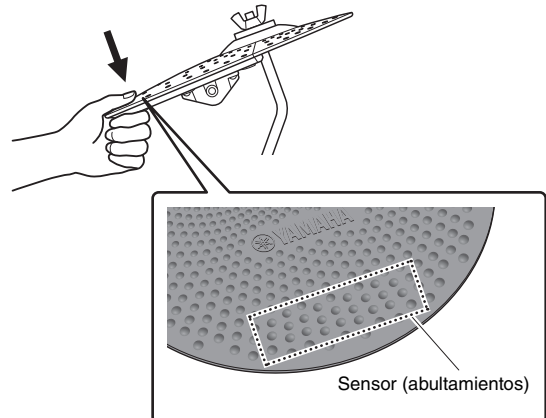

Interpretación con una categoría de música seleccionada

El módulo de batería incluye diez categorías de música diferentes. Al seleccionar una categoría de música, se selecciona automáticamente el “juego” (que se refiere a un conjunto completo de asignaciones de sonidos de percusión a todos los pads) y la canción correspondientes.

Seleccionar una categoría de música

1. Pulse el **interruptor Mode** para que se encienda la luz “PLAY” (modo de interpretación).
2. Seleccione una categoría de música pulsando el correspondiente **botón numérico [1] a [10]**.
El botón numérico seleccionado se iluminará y se seleccionará automáticamente el correspondiente juego de percusión o batería.

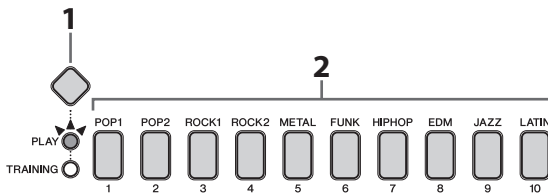

3. Toque los pads y escuche cómo suena el juego.

NOTA

Consulte información detallada acerca de las diez categorías de música preconfiguradas en la sección Lista de datos (página 62).

Ajuste de la sensibilidad del juego

Con el siguiente procedimiento podrá cambiar la sensibilidad de un juego; es decir, en qué medida cambia el sonido de percusión según la fuerza con la que se golpeen los pads. La sensibilidad puede ajustarse en diez niveles diferentes.

Pulse el botón **interruptor Mode** y, sin soltarlo, pulse el botón **VOLUME[+] o VOLUME[-]**.

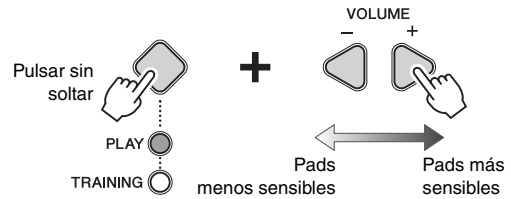

- Cada vez que se pulsa el botón **VOLUME[+]**, la sensibilidad se incrementa en un nivel. De este modo podrá generar fácilmente sonidos más altos con una percusión más suave.
- Cada vez que se pulsa el botón **VOLUME[-]**, la sensibilidad disminuye en un nivel. Esto implica que podrá obtener sonidos más altos solamente mediante una percusión más fuerte.

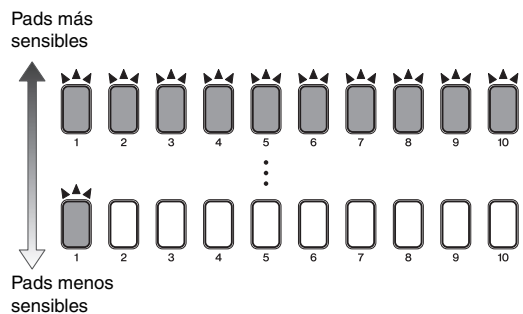

NOTA

- La sensibilidad seleccionada es común para los diez juegos del módulo de batería.
- Si desea ajustar la sensibilidad de cada pad individualmente, consulte las descripciones de los parámetros de ajuste del activador del modo Menú (página 48).

Interpretación con una canción

1. Pulse el **interruptor Mode** para que se encienda la luz "PLAY".
2. Seleccione una categoría de música pulsando el correspondiente **botón numérico [1] a [10]**.
El botón numérico seleccionado se iluminará y se seleccionará automáticamente la correspondiente canción.

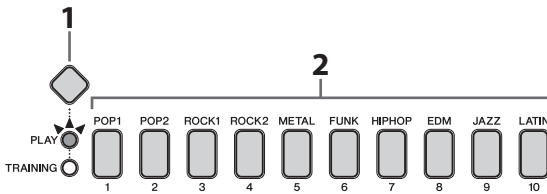

NOTA

La partitura (PDF) está disponible en el sitio web de Yamaha:

<https://download.yamaha.com/>

Tras acceder el sitio web de soporte (y hacer clic en "Manual Library"), seleccione el nombre de modelo correspondiente.

3. Pulse el **botón [▶/■]** para iniciar la canción.
4. Toque los pads con la canción.

NOTA

Si desea silenciar las partes de percusión programadas y escuchar solo las partes de la canción, pulse el botón [DRUM ON/OFF]. Para dejar de silenciar las partes de percusión, vuelva a pulsar el botón [DRUM ON/OFF].

5. Para detener la canción, presione de nuevo el **botón [▶/■]**

Ajuste del volumen de la canción

Mientras mantiene pulsado el **botón [▶/■]**, pulse el botón **VOLUME[+] o VOLUME[-]**.

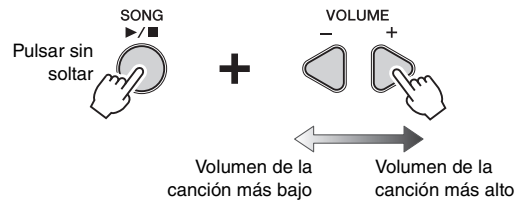

- Cada vez que se pulsa el **botón VOLUME[+]**, el volumen de la canción se incrementa en un nivel.
- Cada vez que se pulsa el **botón VOLUME[-]**, el volumen de la canción disminuye en un nivel.

NOTA

El volumen ajustado es común para las diez canciones del módulo de batería.

Ajuste del volumen de las partes de percusión silenciadas

Si se pulsa el botón **[DRUM ON/OFF]** durante la reproducción de una canción, las partes de percusión de la misma se silenciarán; es decir, su volumen se reducirá a cero. No obstante, si en estas situaciones desea que las partes de percusión sean ligeramente audibles, podrá ajustar el volumen silenciado tal y como se describe a continuación.

1. Pulse el botón **[▶/■]** para iniciar la canción.



2. Pulse el botón **[DRUM ON/OFF]** para silenciar las partes de percusión.

El botón está apagado cuando la parte de batería está silenciada y se ilumina cuando se reproduce la parte de percusión (no silenciada).



3. Pulse el botón **[DRUM ON/OFF]** y, sin soltarlo, pulse el botón **VOLUME[+]** o **VOLUME[-]**.

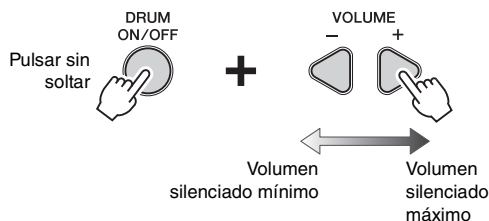

- -Cada vez que se pulsa el botón **VOLUME[+]**, el volumen de las partes de percusión silenciadas se incrementa en un nivel.
- Cada vez que se pulsa el botón **VOLUME[-]**, el volumen de las partes de percusión silenciadas disminuye en un nivel.

Si se vuelve a pulsar el botón **[DRUM ON/OFF]**, es posible cancelar el silenciamiento de las partes de percusión y restablecer los volúmenes normales.

Importación de una canción MIDI

Puede usar aplicaciones compatibles con el módulo de batería para importar fácilmente una canción MIDI en el módulo de batería.

Para obtener más información sobre dispositivos inteligentes y aplicaciones compatibles, consulte la página web siguiente.

Para obtener más información sobre cómo conectar, consulte el “Manual de conexión del iPhone o iPad” (PDF) en la página web siguiente.

<https://download.yamaha.com/>

Tras acceder el sitio web de soporte (y hacer clic en “Manual Library”), seleccione el nombre de modelo correspondiente.

NOTA

- Para borrar la canción MIDI importada, consulte la descripción del parámetro Borrar canción del modo Menú (página 55).
- Para eliminar el riesgo de interferencias debido al ruido en el dispositivo inteligente cuando se utilice junto con el módulo de batería, active el modo avión y, a continuación, active el Wi-Fi.

AVISO



Coloque el dispositivo inteligente en una superficie estable para evitar que se caigan y sufran daños.

Empleo del metrónomo

Interpretar con la batería electrónica conjuntamente con el metrónomo incorporado es un excelente método para perfeccionar la rítmica.

Inicio y parada del metrónomo



- Pulse el botón [] para iniciar el metrónomo.
- Pulse nuevamente el botón [] para desconectarlo.

Ajuste del volumen del metrónomo

Para ajustar el volumen del metrónomo, pulse el botón [] y, sin soltarlo, pulse el botón **VOLUME[+]** o **VOLUME[-]**.

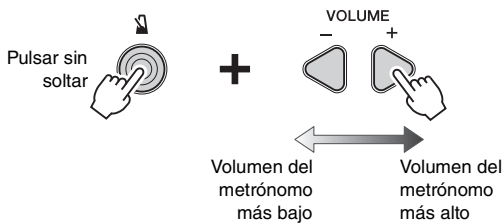

- Cada vez que se pulsa el botón **VOLUME[+]**, el volumen del metrónomo se incrementa en un nivel.
- Cada vez que se pulsa el botón **VOLUME[-]**, el volumen del metrónomo disminuye en un nivel.

Confirmación del tiempo

De ser necesario, podrá confirmar el tiempo actual del módulo de batería a partir del patrón de parpadeo de las luces de los botones numéricos y la guía de voz. Cuanto mayor es el valor, más rápido se hace el tiempo.

Pulse una vez el botón **TEMPO[+]** o **TEMPO[-]**.

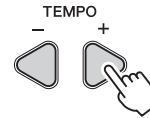

O bien

Pulse, sin soltarlo, el botón [].



Cada uno de los dígitos del tiempo parpadearán en secuencia.

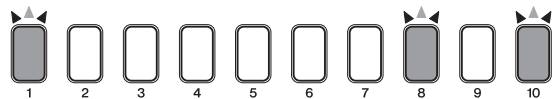

Ejemplo:

Si el tiempo es de 108 BPM, el botón numérico parpadeará [1]→[0]→[8].

NOTA

Si desea desactivar la función de guía de voz, consulte 7-1. Volumen de guía de voz (página 53).

Ajuste del tiempo

Para cambiar el tiempo puede utilizar cualquiera de los tres métodos siguientes.

- **Aumento o disminución con el botón TEMPO[+] o TEMPO[-]**
- **Especificación directa del BPM con los botones numéricos**
- **Pulsación del tiempo con los pads**

NOTA

- El módulo de batería admite tempos de entre 30 y 300 BPM.
- Si selecciona una canción diferente (página 27) después de ajustar el tiempo, el metrónomo utilizará el tiempo de la canción seleccionada.

■ Aumento o disminución con el botón TEMPO[+] o TEMPO[-]

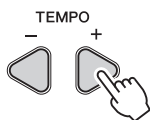

- Cada vez que se pulsa el botón **TEMPO[+]**, los BPM del metrónomo se incrementan en uno.
- Cada vez que se pulsa el botón **TEMPO[-]**, los BPM del metrónomo disminuyen en uno.

■ Especificación directa del BPM con los botones numéricos

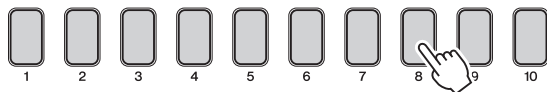
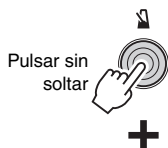

1. Pulse el botón **[]** y, sin soltarlo, introduzca los BPM con los **botones numéricos**. El módulo de batería pronunciará el tiempo de entrada (en inglés).

Ejemplo: Ajuste de un tiempo de 138 BPM
Pulse los botones numéricos siguiendo la secuencia [1]→[3]→[8].

2. Una vez introducidos los dígitos, deje de pulsar el botón **[]**.

El módulo de batería pronunciará el nuevo tiempo (en inglés).

NOTA

- El botón numérico [10] se emplea para introducir el valor cero. No es posible utilizarlo para introducir el número 10.

Ejemplo: Ajuste de un tiempo de 110 BPM

Pulse los botones numéricos siguiendo la secuencia [1]→[1]→[10]. No es posible hacerlo pulsando [1]→[10].

- No hay necesidad de pulsar un cero a la izquierda para ajustar un tiempo de dos dígitos.

Ejemplo:

Para ajustar un tiempo de 72 BPM, pulse los botones numéricos siguiendo la secuencia [7]→[2]. No es necesario pulsar [10]→[7]→[2].

- Mientras el módulo de batería esté pronunciando el tiempo, podrá especificar un nuevo tiempo directamente con los botones numéricos, aunque sin necesidad de mantener pulsado el botón **[]**.

■ Pulsación del tiempo con los pads

1. Pulse el botón **[]** y, sin soltarlo, golpee un pad al menos tres veces con el tiempo de su preferencia.

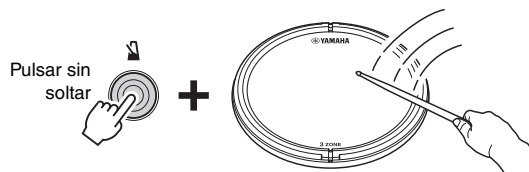

2. Deje de pulsar el botón **[]**.

El módulo de batería pronunciará el nuevo tiempo (en inglés).

NOTA

En lugar de utilizar un pad, también podrá ajustar el tiempo pulsando el botón **TEMPO[+]** o **TEMPO[-]** al menos tres veces.

Otros ajustes

Los siguientes ajustes relacionados con el metrónomo pueden realizarse en el modo Menú. Consulte información más detallada en la descripción del grupo de parámetros de ajustes del metrónomo del modo Menú (página 42).

- Patrón del metrónomo
- Duración del metrónomo en compases
- Sonido del metrónomo
- Patrón de iluminación de los botones numéricos al utilizar el metrónomo

Ensayos en modo de ensayo

Con diez tipos diferentes de ensayos, puede aprender a tocar la batería y dominarla de forma divertida.

Ensayos básicos

Practicar el ritmo:

- Puerta del ritmo (2 tipos) página 32
- Pausa del compás. página 36
- Ascenso. página 37

Interpretar con dinámica:

- Puerta de dinámica página 33

Interpretar tan rápidamente como pueda:

- Toque rápido página 39

Practicar por partes:

- Silenciamiento de parte. página 38

Grabar la interpretación:

- Grabadora página 40

Ensayo avanzado

— Alcanzar la excelencia después de los ensayos básicos —

Acompañamiento de una canción:

- Puerta de parte de canción página 34
- Puerta de partitura de canción página 35



Antes de ensayar

Antes de empezar, seleccione la categoría de música que desee.

1. Pulse el **interruptor Mode** para que se encienda la luz “PLAY”.
2. Seleccione una categoría de música pulsando el **botón numérico** correspondiente.

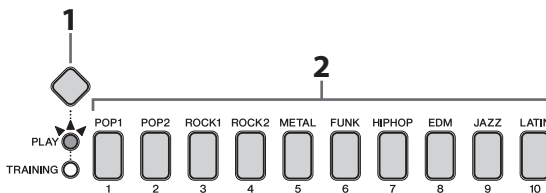

Ajustes de ensayo detallado

Puede realizar ajustes detallados para el ensayo, tales como el temporizador de práctica y el nivel de dificultad en el modo Menú (página 41).

Después del ensayo

Para los siguientes ejercicios de ensayo, el módulo de batería evalúa su capacidad en una escala de uno a diez y muestra los resultados con los botones numéricos.

- Puerta del ritmo
- Puerta de partitura de canción
- Puerta de dinámica
- Ascenso

El botón numérico [10] representa la puntuación más alta, mientras que el botón numérico [1] representa la más baja. Además, la función de guía de voz anuncia la puntuación mediante los cinco niveles indicados a continuación. ¡Hágalo lo mejor que pueda para conseguir una alta puntuación!

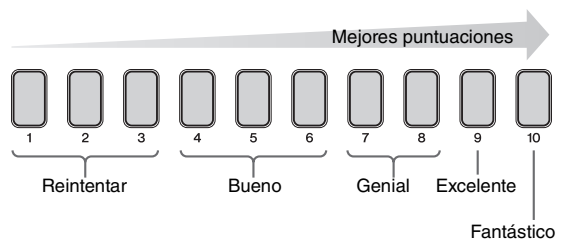

Cambiar a otro ejercicio

Para iniciar otro ejercicio, debe seleccionar el modo de ensayo de nuevo.

1. Pulse el **interruptor Mode** para que se encienda la luz “PLAY” (modo de interpretación).
2. Pulse el **interruptor Mode** otra vez para que se encienda la luz “TRAINING” (modo de ensayo).

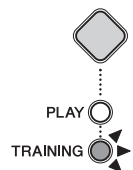

Practicar el ritmo:

1. RHYTHM GATE, 2. RHYTHM GATE (PUERTA DEL RITMO) 

Puerta del ritmo es un ejercicio para mejorar la sincronización acompañando una canción o el metrónomo. Cuando se golpea con una sincronización perfecta, los botones numéricos [5] y [6] parpadean a la vez. Cuando se golpea demasiado pronto o demasiado tarde, no se produce ningún sonido. El uso de Puerta del ritmo puede ayudarle mucho para mejorar su sentido del ritmo.

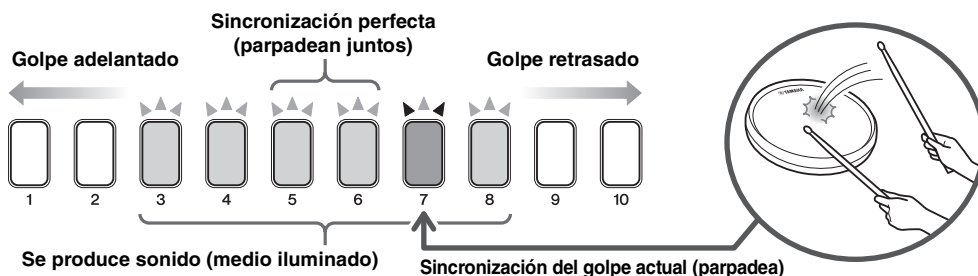



Procedimiento

1. Pulse el **interruptor Mode** para que se encienda la luz "TRAINING" (modo de ensayo).



NOTA

Cuando la luz "TRAINING" esté encendida, pulse el interruptor Mode para activar el botón "PLAY" y, a continuación, pulse el interruptor Mode de nuevo para encender la luz "TRAINING".

2. Pulse el **botón numérico [1] o [2]** para seleccionar Puerta del ritmo. [1] es para un ejercicio de ritmo de semicorchea y [2] es para un ejercicio de ritmo de tresillo .

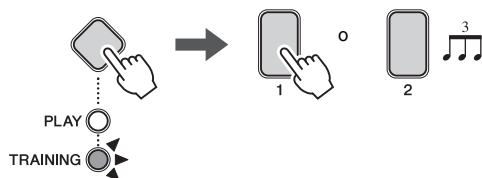
El botón  y el botón  parpadean, para indicar que el ejercicio está en espera.



3. Si pulsa el **botón **, se utilizará la canción actual para el ejercicio. Si pulsa el **botón ** se empleará el metrónomo.

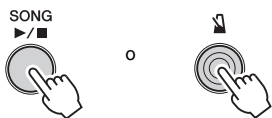

NOTA

Cambie los tiempos del metrónomo si es necesario.

4. Golpee los pads lo más simultáneamente que pueda con la canción o el metrónomo.

5. Para finalizar el ejercicio, pulse el botón empleado para iniciarlo en el **paso 3** anterior. Se mostrará la puntuación. (Para obtener más información, consulte la página 31.)

CONSEJOS

- Pulsar los **botones numéricos [2] hasta [9]** mientras el ejercicio está en espera o durante el ejercicio le permitirá ajustar la sensibilidad a su precisión de sincronización golpeando los pads y produciendo sonido. Cuanto menor es el rango, mayor es el nivel de dificultad.

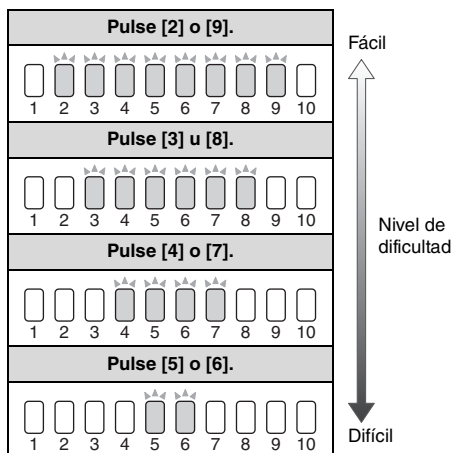

- La dirección de los indicadores de temporización para mostrar "demasiado lento" a "demasiado rápido" puede invertirse. (Modo de menú "Indicador de puerta del ritmo invertido"; página 52.)
- El tiempo del ejercicio se puede ajustar. (Modo de Menú "Temporizador"; página 51.)
- Puede definir si los pads emiten sonido siempre que se golpean o solo cuando se golpean en el momento exacto. (Modo de menú "Ignorar sincronización"; página 51.)

Interpretar con dinámica:

3. DYNAMIC GATE (PUERTA DE DINÁMICA)

Puerta de dinámica es un ejercicio para tocar los pads con la dinámica correcta. El objetivo es controlar tres niveles: débil, normal y fuerte. Cuando golpee con una dinámica incorrecta, no producirá ningún sonido. Al final del ejercicio se evalúa la precisión al golpear con la dinámica correcta. Una vez domine la Puerta de dinámica, será un batería experto en el control de la dinámica en función de la situación.

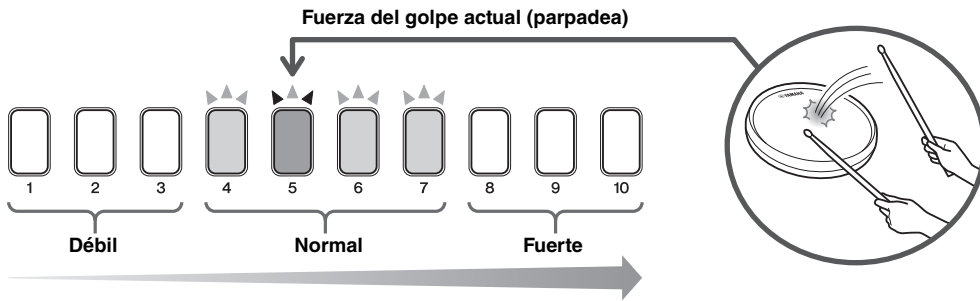

Procedimiento

1. Pulse el **interruptor Mode** para encender la luz "TRAINING".

NOTA

Cuando la luz "TRAINING" esté encendida, pulse el interruptor Mode para activar el botón "PLAY" y, a continuación, pulse el interruptor Mode de nuevo para encender la luz "TRAINING".

2. Pulse el **botón numérico [3]** para seleccionar Puerta de dinámica.
El **botón [▶/■]** parpadea, para indicar que el ejercicio está en espera.

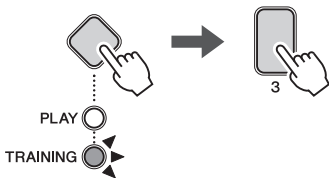

3. Golpee el pad que desee para practicar.
4. Pulse los **botones numéricos [1] o [10]** para seleccionar el nivel.
[1] a [3] es "débil", [4] a [7] es "normal" y [8] a [10] es "fuerte".
Los botones numéricos del nivel seleccionado quedan medio iluminados.

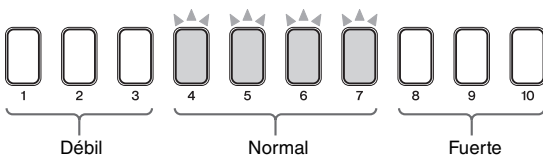

5. Pulse el **botón [▶/■]** para iniciar el ejercicio.



6. Golpee el pad que eligió en el **paso 4** con la dinámica adecuada.
7. Para finalizar el ejercicio, pulse el **botón [▶/■]**.
Se mostrará la puntuación. (Para obtener más información, consulte la página 31.)

CONSEJOS

- El rango de dinámica se puede ajustar. (Modo de Menú "Límite inferior de la puerta dinámica" y "Límite superior de la puerta dinámica"; página 52.)
- El tiempo del ejercicio se puede ajustar. (Modo de Menú "Temporizador"; página 51.)

Acompañamiento de una canción:

4. SONG PART GATE (PUERTA DE PARTE DE CANCIÓN)

Puerta de parte de canción es un ejercicio avanzado para reproducir patrones de percusión reales acompañando una parte de una canción. Por ejemplo, puede practicar solo la parte de relleno de la canción o solo las partes de la mano del patrón de percusión básico de la canción. Antes de practicar en la puerta de parte de canción, es mejor dominar los demás programas de ensayo básicos. A continuación, cuando domine la Puerta de parte de canción, puede practicar con confianza la Puerta de partitura de canción (página 35) para interpretar la canción completa.

NOTA

La partitura (PDF) está disponible en el sitio web de Yamaha:

<https://download.yamaha.com/>

Tras acceder el sitio web de soporte (y hacer clic en "Manual Library"), seleccione el nombre de modelo correspondiente.



Procedimiento

1. Pulse el **interruptor Mode** para encender la luz "TRAINING".

NOTA

Cuando la luz "TRAINING" esté encendida, pulse el interruptor Mode para activar el botón "PLAY" y, a continuación, pulse el interruptor Mode de nuevo para encender la luz "TRAINING".

2. Pulse el **botón numérico [4]** para seleccionar Puerta de parte de canción.

El **botón [▶/■]** parpadea, para indicar que el ejercicio está en espera.

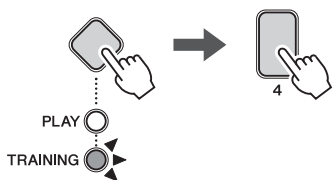

3. Pulse el **botón numérico** correspondiente para seleccionar la forma de practicar

NOTA

Los ejercicios disponibles pueden variar dependiendo de la categoría de música actual. Para obtener más información, consulte la partitura (PDF).

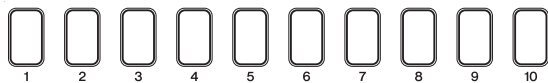

4. Pulse el **botón [▶/■]** para iniciar el ejercicio.

Se reproducirá la canción.

5. Toque el patrón de percusión de ensayo en los pads.



6. Para finalizar el ejercicio, pulse el **botón [▶/■]**.

Puntuación

La guía de voz anunciará su puntuación después de cada vez que se repita el patrón de percusión de práctica. Tras finalizar el ejercicio no se evalúa la puntuación total.

CONSEJOS

- La categoría de música se puede cambiar (manteniendo pulsado el **botón numérico** correspondiente).
- El volumen del patrón de práctica se puede ajustar. (Mientras mantiene presionado el **botón [▶/■]**, presione el **botón VOLUME[+]/[-]**.)
- Puede silenciar partes específicas del patrón de percusión de práctica.
 - Los ajustes de silenciamiento resultan efectivos mientras el **botón [DRUM ON/OFF]** está medio iluminado.
 - Mientras se está reproduciendo la canción, golpee el pad correspondiente a la parte que desee silenciar. La parte seleccionada quedará silenciada.
 - Si no golpea el pad correspondiente a la parte de percusión silenciada durante un determinado período de tiempo, el silenciamiento se cancelará automáticamente.
 - Pulse el **botón [DRUM ON/OFF]** (de modo que se ilumine totalmente) para finalizar los ajustes de silenciamiento.
- El tiempo del ejercicio se puede ajustar. (Modo de Menú "Temporizador"; página 51.)
- La dificultad del ejercicio se puede ajustar. (Modo de Menú "Nivel de dificultad"; página 51.)
- Puede definir si los pads emiten sonido siempre que se golpean o solo cuando se golpean en el momento exacto. (Modo de menú "Ignorar sincronización"; página 51.)

Acompañamiento de una canción:

5. SONG SCORE GATE (PUERTA DE PARTITURA DE CANCIÓN)

Puerta de partitura de canción es un ejercicio final para reproducir patrones de percusión reales acompañando una canción completa. Antes de practicar con Puerta de partitura de canción, le recomendamos que domine primero la Puerta de parte de canción (página 34) lo más posible para convertirse en un gran percusionista.

NOTA

La partitura (PDF) está disponible en el sitio web de Yamaha:

<https://download.yamaha.com/>

Tras acceder el sitio web de soporte (y hacer clic en "Manual Library"), seleccione el nombre de modelo correspondiente.



Procedimiento

1. Pulse el **interruptor Mode** para encender la luz "TRAINING".

NOTA

Cuando la luz "TRAINING" esté encendida, pulse el interruptor Mode para activar el botón "PLAY" y, a continuación, pulse el interruptor Mode de nuevo para encender la luz "TRAINING".

2. Pulse el **botón numérico [5]** para seleccionar Puerta de partitura de canción.

El **botón [▶/■]** parpadea, para indicar que el ejercicio está en espera.

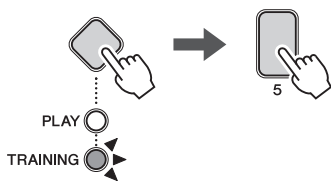

3. Pulse el **botón [▶/■]** para iniciar el ejercicio.



4. Toque el patrón de percusión en los pads.
Después de tocar la canción completa, se mostrará su puntuación. (Para obtener más información, consulte la página 31.)
5. Para detener el ejercicio, presione el **botón [▶/■]**.
Cuando detenga el ejercicio antes del final de la canción, no se mostrará la puntuación del ejercicio.

CONSEJOS

- Puede cambiar la categoría de música (pulsando la tecla numérica correspondiente).
- El volumen de la canción se puede ajustar. (Mientras mantiene presionado el **botón [▶/■]**, presione el **botón VOLUME[+]/[-]**.)
- Puede silenciar partes específicas del patrón de percusión de práctica.
 - Los ajustes de silenciamiento resultan efectivos mientras el **botón [DRUM ON/OFF]** está medio iluminado.
 - Mientras se está reproduciendo la canción, golpee el pad correspondiente a la parte que desee silenciar. La parte seleccionada quedará silenciada.
 - Si no golpea el pad correspondiente a la parte de percusión silenciada durante un determinado período de tiempo, el silenciamiento se cancelará automáticamente.
 - Pulse el **botón [DRUM ON/OFF]** (de modo que se ilumine totalmente) para finalizar los ajustes de silenciamiento.
- La dificultad del ejercicio se puede ajustar. (Modo de Menú "Nivel de dificultad"; página 51.)
- Puede definir si los pads emiten sonido siempre que se golpean o solo cuando se golpean en el momento exacto. (Modo de menú "Ignorar sincronización"; página 51.)

Practicar el ritmo:

6. MEASURE BREAK (PAUSA DEL COMPÁS)

Pausa de compás es un ejercicio para mantener un tempo estable sin el metrónomo. Se evalúa la precisión con la que se golpea el primer tiempo del compás después de la pausa. Una vez que domine Pausa del compás, podrá mantener un tempo estable incluso después de pausas o rellenos.

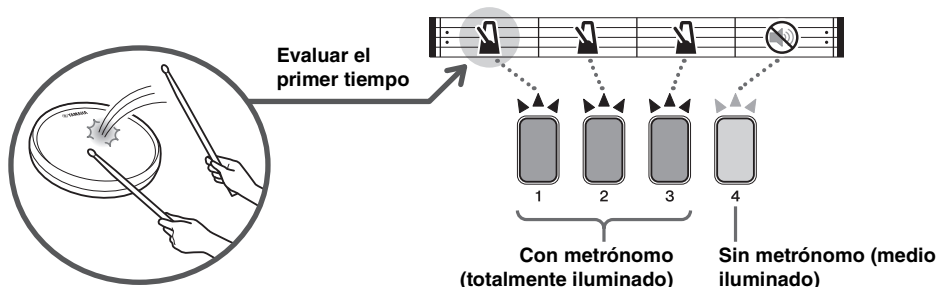
**Procedimiento**

1. Pulse el **interruptor Mode** para encender la luz "TRAINING".

NOTA

Cuando la luz "TRAINING" esté encendida, pulse el interruptor Mode para activar el botón "PLAY" y, a continuación, pulse el interruptor Mode de nuevo para encender la luz "TRAINING".

2. Pulse el **botón numérico [6]** para seleccionar Pausa del compás.

El **botón [6]** parpadea, para indicar que el ejercicio está en espera.

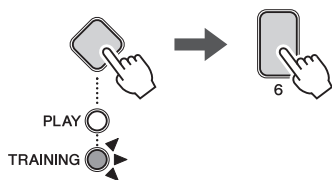

3. Pulse el **botón [6]** para iniciar el ejercicio. Se reproducirán cuatro compases repetidas veces. (Los primeros tres compases son con metrónomo y el cuarto compás es sin metrónomo.) El botón numérico parpadea durante la reproducción del compás correspondiente.



4. Toque los pads.
5. Para finalizar el ejercicio, pulse el **botón [6]**.

Puntuación

Después de cada repetición de cuatro compases, la guía de voz anuncia con qué exactitud se ha golpeado el primer tiempo del compás. Tras finalizar el ejercicio no se evalúa la puntuación total.

CONSEJOS

- El número total de compases se puede cambiar a cualquier número de 2 a 10. Mientras el ejercicio está en espera o durante el ejercicio, mantenga pulsado el **botón numérico** hasta que la tecla esté medio iluminada. Por ejemplo, para repetir diez compases, mantenga pulsado el botón numérico **[10]** hasta que el botón numérico **[10]** esté medio iluminado.
- El número de compases con clics de metrónomo se puede cambiar. Mientras el ejercicio esté en espera o durante los ejercicios, pulse el **botón numérico** correspondiente al número de compases que desee ajustar. Recuerde, no obstante, que el último compás de este ejercicio se ajusta siempre sin el metrónomo. Por ejemplo, si pulsa el botón numérico **[6]** mientras el número total de compases está ajustado en 10, los compases 1 a 6 se contarán con el metrónomo y los compases 7 a 10 serán sin metrónomo.
- El tiempo del ejercicio se puede ajustar. (Modo de Menú "Temporizador"; página 51.)

Practicar el ritmo:

7. CHANGE UP (ASCENSO)

Ascenso es un ejercicio para reproducir siete ritmos diferentes que cambian cada dos compases. Se evalúa cómo se mantiene la sincronización con los ritmos. Haga lo posible por mantener un tempo estable, aunque los ritmos cambien.

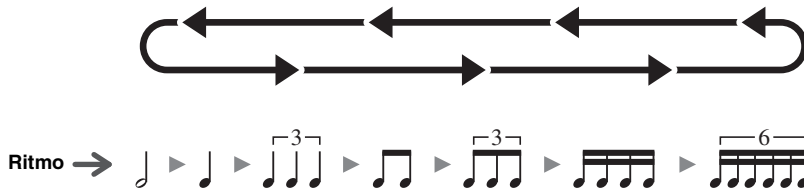

Procedimiento

1. Pulse el **interruptor Mode** para encender la luz "TRAINING".

NOTA

Cuando la luz "TRAINING" esté encendida, pulse el interruptor Mode para activar el botón "PLAY" y, a continuación, pulse el interruptor Mode de nuevo para encender la luz "TRAINING".

2. Pulse el **botón numérico [7]** para seleccionar Ascenso. El botón **[▶/■]** parpadea, para indicar que el ejercicio está en espera.

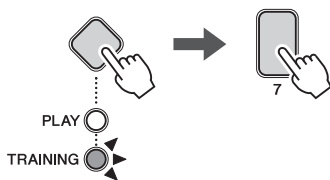

3. Pulse el **botón [▶/■]** para iniciar el ejercicio. El ritmo de práctica y el metrónomo se ponen en marcha y el ritmo cambia cada dos compases.



4. Toque el ritmo de práctica en los pads.
5. Para finalizar el ejercicio, pulse el **botón [▶/■]**. Se mostrará la puntuación. (Para obtener más información, consulte la página 31.)

CONSEJOS

- El volumen del ritmo de práctica se puede ajustar. (Mientras mantiene presionado el botón **[▶/■]**, presione el botón **VOLUME[+]/[-]**.)
- El ritmo de práctica se puede silenciar. (Pulse el botón **[DRUM ON/OFF]**. Para dejar de silenciar, púselo otra vez.)
- Puede cambiar entre los siete ritmos mientras practica pulsando el **botón numérico** correspondiente mientras el ejercicio está en espera o durante el ejercicio, tal como se muestra en el ejemplo siguiente. El botón numérico correspondiente al ritmo que se salta está medio iluminado.

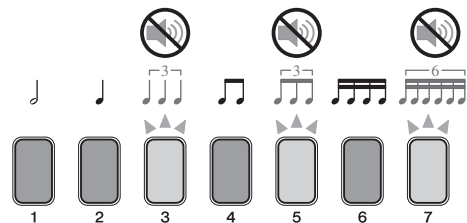

- De forma predeterminada, cada ritmo cambia después de cada dos compases. El número de compases se puede cambiar pulsando **[10]** varias veces. (Cuatro compases cuando **[10]** está medio iluminado, un compás cuando **[10]** se ilumina por completo y dos compases (predeterminado) cuando **[10]** está apagado.)
- El tiempo del ejercicio se puede ajustar. (Modo de Menú "Temporizador"; página 51.)
- La dificultad del ejercicio se puede ajustar. (Modo de Menú "Nivel de dificultad"; página 51.)
- Puede definir si los pads emiten sonido siempre que se golpean o solo cuando se golpean en el momento exacto. (Modo de menú "Ignorar sincronización"; página 51.)

Practicar por partes:

8. PART MUTE (SILENCIAMIENTO DE UNA PARTE)

Silenciamiento de una parte es un ejercicio con el que puede silenciar cualquiera o todas las partes de percusión (como caja y bombo) y las partes instrumentales (que no son de percusión) de una canción. Puede seleccionar las partes de percusión o instrumentales que vaya a silenciar pulsando los botones numéricos correspondientes. El Silenciamiento de una parte puede ser útil de muchas maneras; por ejemplo, para practicar solo la parte de caja de un ritmo o para reforzar sus habilidades rítmicas practicando solo con un sonido de bajo. Tenga en cuenta que este ejercicio no se puntúa.

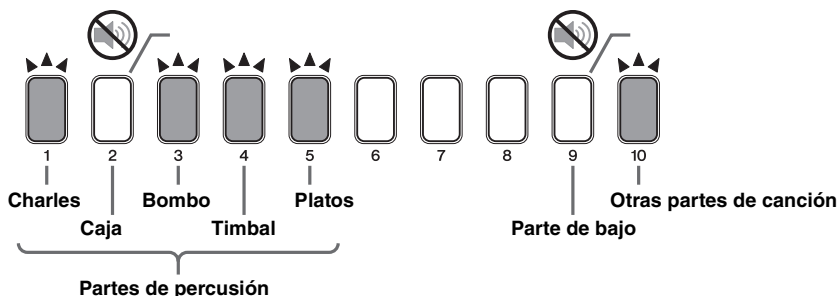

Procedimiento

1. Pulse el **interruptor Mode** para encender la luz "TRAINING".

NOTA

Cuando la luz "TRAINING" esté encendida, pulse el interruptor Mode para activar el botón "PLAY" y, a continuación, pulse el interruptor Mode de nuevo para encender la luz "TRAINING".

2. Pulse el **botón numérico [8]** para seleccionar Silenciamiento de una parte. El **botón [▶/■]** parpadea, para indicar que el ejercicio está en espera.

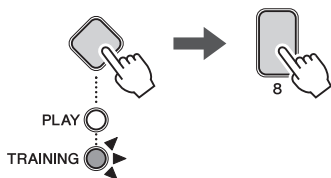

3. Para silenciar partes de percusión o partes instrumentales, pulse los correspondientes **botones numéricos [1] a [5]** o **[9] a [10]**. El botón numérico de la parte silenciada se apagará (vea la ilustración anterior). Para dejar de silenciar, pulse otra vez el **botón numérico**. El botón numérico se ilumina.
4. Pulse el **botón [▶/■]** para iniciar el ejercicio.



5. Toque los pads acompañando la canción.
6. Para finalizar el ejercicio, pulse el **botón [▶/■]**.

CONSEJOS

Las partes de percusión se pueden silenciar golpeando los pads.

- Pulse el **botón [DRUM ON/OFF]** (de modo que esté medio iluminado).
- Golpee el pad correspondiente a la parte del patrón de percusión de ensayo que desee silenciar. Se silenciará la parte seleccionada y el botón numérico correspondiente quedará medio iluminado.
- Si el pad correspondiente a la parte de percusión silenciada no se golpea durante un determinado periodo de tiempo, el silenciamiento se cancelará automáticamente y el botón numérico correspondiente se iluminará.
- Pulse el **botón [DRUM ON/OFF]** (de modo que se ilumine totalmente) para finalizar los ajustes de silenciamiento.

NOTA

Si la parte ya está silenciada (el botón numérico correspondiente está apagado), el pad continuará silenciado.

Interpretar tan rápidamente como pueda:

9. FAST BLAST (TOQUE RÁPIDO)

Toque rápido es un ejercicio para golpear los pads lo más rápido posible dentro de un límite de tiempo (60 segundos). Los botones numéricos medio iluminados indican el tiempo restante. El ejercicio finaliza cuando todos los botones numéricos están apagados. El número de veces que haya golpeado se mostrará con los botones numéricos y también se anunciará mediante la guía de voz. ¡Intente practicar sus habilidades de percusión rápida como si fuera un juego!



Procedimiento

1. Pulse el **interruptor Mode** para encender la luz "TRAINING".

NOTA

Cuando la luz "TRAINING" esté encendida, pulse el interruptor Mode para activar el botón "PLAY" y, a continuación, pulse el interruptor Mode de nuevo para encender la luz "TRAINING".

2. Pulse el **botón numérico [9]** para seleccionar Toque rápido.
El botón [▶/■] parpadea, para indicar que el ejercicio está en espera.

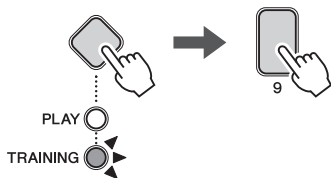

3. Pulse el **botón [▶/■]** para iniciar el ejercicio.
El cronómetro se pondrá en marcha cuando golpee el primer pad.



4. Golpee los pads lo más rápido posible.
Cuando el ensayo haya concluido, se mostrará la puntuación.
5. Para detener el ejercicio, presione el **botón [▶/■]**.

Puntuación

Por ejemplo, si la puntuación fue de 480, parpadearán los botones numéricos [4] – [8] – [10].

- La puntuación se anunciará también mediante la guía de voz (en inglés).
- Para comprobar una vez más la puntuación, pulse cualquiera de los **botones numéricos [1] a [10]**.

CONSEJOS

El límite de tiempo se puede ajustar. (Modo de Menú "Cronómetro de toque rápido"; página 53.)

Grabar la interpretación:

10. RECORDER (GRABADOR)

El grabador permite grabar fácilmente sus interpretaciones. Puede utilizar esas grabaciones no solo para escucharlas y comprobar su progreso, sino también para acompañarse a sí mismo. Tenga en cuenta que este ensayo no se puntúa.

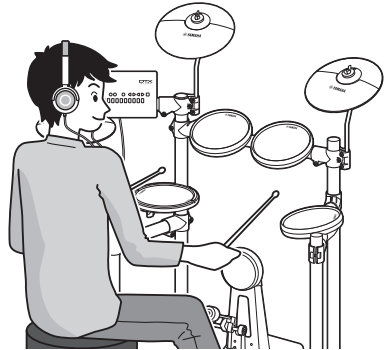

Procedimiento

1. Pulse el **interruptor Mode** para encender la luz "TRAINING".

NOTA

Cuando la luz "TRAINING" esté encendida, pulse el interruptor Mode para activar el botón "PLAY" y, a continuación, pulse el interruptor Mode de nuevo para encender la luz "TRAINING".

2. Pulse el **botón numérico [10]** para seleccionar Grabador.
El **botón [▶/■]** parpadea, para indicar que el ejercicio está en espera.

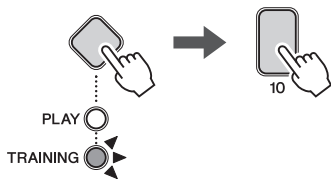

3. Toque el pad y la grabación se iniciará automáticamente.
4. Cuando termine la interpretación, deje todos los pads sin golpear durante un determinado período de tiempo. La grabación se detendrá automáticamente y la interpretación grabada se reproducirá.
5. Para finalizar el ejercicio, pulse el interruptor Mode.

CONSEJOS

- Puede grabar su interpretación acompañando una canción. (Pulse el **botón [▶/■]** mientras la grabación esté ajustada en espera).
- Puede escuchar el clic del metrónomo mientras graba su interpretación. (Pulse el **botón [■]** mientras la grabación esté ajustada en espera).
- Para detener la reproducción de la grabación, puede pulsar cualquier **botón numérico**. Si pulsa otra vez cualquier **botón numérico**, la grabación se reproducirá desde el principio.
- La interpretación grabada se borrará al salir del modo de ensayo.
- El ajuste de tiempo para la grabación es de "4 tiempos" y no se puede cambiar.

Configuración de parámetros con el modo Menú

El modo Menú se emplea para configurar los parámetros y funciones del módulo de batería, organizados en los siete grupos que se enumeran a continuación.

1 Ajustes del metrónomo

- 1-1. Patrón página 42
- 1-2. Tiempos página 42
- 1-3. Sonido página 42
- 1-4. Patrón de iluminación de los botones numéricos... página 43

2 Ajustes del juego

- 2-1. Sonido del pad página 43
- 2-2. Volumen del pad página 43
- 2-3. Afinación de pads página 44
- 2-4. Conjunto de dos bombos página 44
- 2-5. Reverberación página 44

3 Ajustes de MIDI

- 3-1. Control local página 45
- 3-2. Número de nota página 45

4 Ajustes del charles

- 4-1. Posición de la pieza de acoplamiento del charles página 46
- 4-2. Sensibilidad de splash página 46
- 4-3. Posición de cierre de pedal página 46
- 4-4. Velocidad de cierre de pedal página 47
- 4-5. Velocidad de bombo página 47

5 Ajustes del activador

- 5-1. Curva de velocidad del pad página 48
- 5-2. Diafonía página 49
- 5-3. Tipo de pad de caja página 49
- 5-4. Tipo de pedal página 50
- 5-5. Ganancia página 50
- 5-6. Nivel mínimo página 50

6 Ajustes de ensayo

- 6-1. Temporizador página 51
- 6-2. Nivel de dificultad página 51
- 6-3. Ignorar sincronización página 51
- 6-4. Indicador de puerta del ritmo invertido página 52
- 6-5. Límite inferior de la puerta dinámica página 52
- 6-6. Límite superior de la puerta dinámica página 52
- 6-7. Cronómetro de toque rápido página 53

7 Otros ajustes

- 7-1. Volumen de guía de voz página 53
- 7-2. Volumen de sonidos de funcionamiento página 53
- 7-3. Ajustes de salida de audio USB página 54
- 7-4. Ganancia de salida de audio USB página 54
- 7-5. Tiempo de apagado automático página 54
- 7-6. Estéreo/mono página 55
- 7-7. Inicializar juego página 55
- 7-8. Borrar canción página 55
- 7-9. Volver al encendido más reciente página 56
- 7-10. Restablecer los ajustes de fábrica página 56

Procedimiento básico del modo Menú

- Mantenga pulsado el interruptor Mode para activar “PLAY” y “TRAINING” (modo Menú).

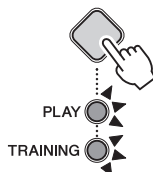

- Pulse el botón numérico correspondiente al grupo que contenga el parámetro que desee ajustar. (Los grupos de parámetros aparecen como indicados en la lista jerárquica de la izquierda.) Para seleccionar “1-2. Tiempos”, por ejemplo, pulse los botones numéricos en el orden [1]→[2].

• Cuando el valor del ajuste sea inferior a 10

El botón numérico del ajuste actual estará totalmente iluminado y los botones numéricos seleccionables estarán medio iluminados.

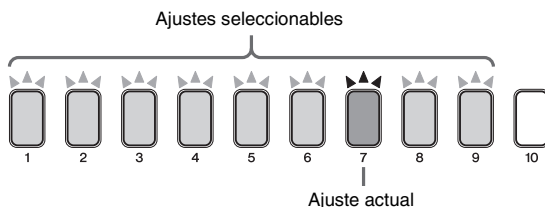

• Cuando el valor del ajuste sea superior a 10

Los botones numéricos parpadean continuamente para indicar el ajuste actual. Por ejemplo, si el ajuste actual es 40, las luces de los botones numéricos parpadearán [4]→[10].

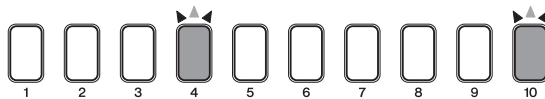

- Especifique el nuevo ajuste.

• Cuando el valor del ajuste sea inferior a 10

Seleccione un nuevo ajuste mediante el correspondiente botón numérico.

• Cuando el valor del ajuste sea superior a 10

Pulse el botón **TEMPO** [+]/[-] para aumentar o reducir los valores de ajuste. Si no se realiza ninguna acción durante un tiempo, el ajuste se almacena automáticamente.

NOTA

Cuando el valor de ajuste sea mayor que 10, también puede usar los botones numéricos para ajustar directamente los parámetros con valores numéricos. Por ejemplo, para especificar el valor 105, pulse los botones numéricos en el orden [1]→[10]→[5]. [10] se utiliza para introducir el valor cero. No es posible utilizar [10] para introducir el número diez.

1 Ajustes del metrónomo

1-1. Patrón

Pasos:

Mantenga pulsado el interruptor Mode → [1] → [1] → Ajuste

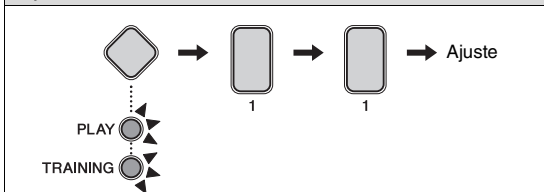

Puede ajustar uno de los ocho patrones del metrónomo del módulo de batería.

1. Mantenga pulsado el interruptor Mode para activar el modo Menú.
2. Pulse el botón numérico [1] para seleccionar el grupo de parámetros Ajustes del metrónomo.
3. Pulse el botón numérico [1] para seleccionar el parámetro Patrón.
4. Seleccione un nuevo patrón de metrónomo mediante el correspondiente botón numérico [1] a [8].

Botón numérico	Ajuste
[1]	
[2]	
[3]	
[4]	
[5]	3-2 Clave de son
[6]	2-3 Clave de son
[7]	3-2 Clave de rumba
[8]	2-3 Clave de rumba

1-2. Tiempos

Pasos:

Mantenga pulsado el interruptor Mode → [1] → [2] → Ajuste

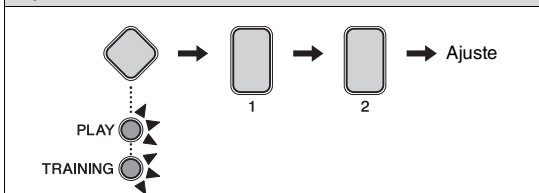

Puede ajustar el metrónomo a entre 1 y 9 tiempos de duración.

1. Mantenga pulsado el interruptor Mode para activar el modo Menú.
2. Pulse el botón numérico [1] para seleccionar el grupo de parámetros Ajustes del metrónomo.
3. Pulse el botón numérico [2] para seleccionar el parámetro Tiempos.
4. Seleccione una nueva duración en tiempos del metrónomo mediante el correspondiente botón numérico [1] hasta [9].

Botón numérico	Ajuste
[1]	1 tiempo
[2]	2 tiempos
[3]	3 tiempos
[4]	4 tiempos
[5]	5 tiempos
[6]	6 tiempos
[7]	7 tiempos
[8]	8 tiempos
[9]	9 tiempos

1-3. Sonido

Pasos:

Mantenga pulsado el interruptor Mode → [1] → [3] → Ajuste

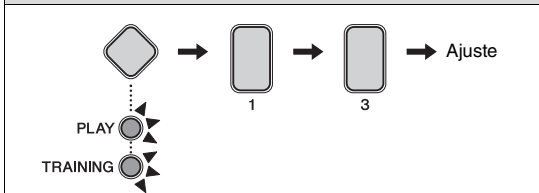

Puede ajustar el sonido reproducido por el metrónomo en, por ejemplo, un sonido de metrónomo estándar, un cencerro, baquetas o una cuenta verbal.

1. Mantenga pulsado el interruptor Mode para activar el modo Menú.
2. Pulse el botón numérico [1] para seleccionar el grupo de parámetros Ajustes del metrónomo.
3. Pulse el botón numérico [3] para seleccionar el parámetro Sonido.

4. Seleccione un nuevo sonido de metrónomo mediante el correspondiente **botón numérico [1] hasta [7]**.

Botón numérico	Ajuste
[1]	Clic 1 del metrónomo
[2]	Clic 2 del metrónomo
[3]	Cencerro
[4]	Baquetas
[5]	Claves
[6]	Cuenta verbal 1
[7]	Cuenta verbal 2 (con número de compás)

1-4. Patrón de iluminación de los botones numéricos

Pasos:

Mantenga pulsado el interruptor Mode → [1] → [4] → Ajuste

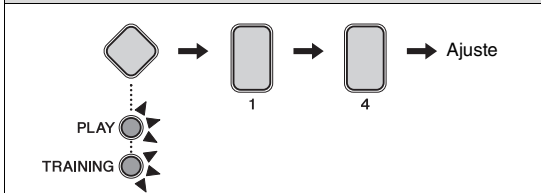

Es posible hacer que los botones numéricos del [1] al [10] se iluminen al reproducir el metrónomo en modo de interpretación. Efectúe el siguiente procedimiento para ajustar el patrón de iluminación de los botones.

1. Mantenga pulsado **el interruptor Mode** para activar el modo Menú.
2. Pulse el **botón numérico [1]** para seleccionar el grupo de parámetros Ajustes del metrónomo.
3. Pulse el **botón numérico [4]** para seleccionar el parámetro Patrón de iluminación de botones numéricos.
4. Seleccione un nuevo patrón de iluminación mediante el correspondiente **botón numérico [1] hasta [3]**.

Botón numérico	Ajuste
[1]	Apagado (sin iluminación)
[2]	Patrón 1
[3]	Patrón 2

2 Ajustes del juego

2-1. Sonido del pad

Pasos:

Mantenga pulsado el interruptor Mode → [2] → [1] → Ajuste

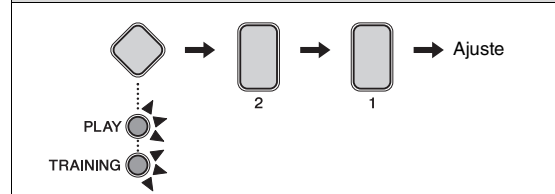

Puede cambiar los sonidos asignados a los pads del juego actual. Esto facilita enormemente la creación de nuevos juegos exclusivos.

1. Mantenga pulsado **el interruptor Mode** para activar el modo Menú.
2. Pulse el **botón numérico [2]** para seleccionar el grupo de parámetros Ajustes del juego.
3. Pulse el **botón numérico [1]** para seleccionar el parámetro Sonido de pad.
4. Golpee un pad para seleccionarlo.
5. Introduzca un nuevo número de sonido de pad con los botones **TEMPO [+]/[-]**. Consulte una lista de sonidos y números en Lista de voces (página 62).

Ajuste
1 a 287

2-2. Volumen del pad

Pasos:

Mantenga pulsado el interruptor Mode → [2] → [2] → Ajuste

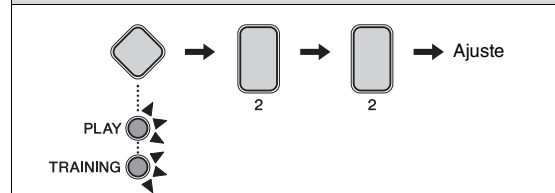

Puede ajustar el volumen de los pads del juego.

1. Mantenga pulsado **el interruptor Mode** para activar el modo Menú.
2. Pulse el **botón numérico [2]** para seleccionar el grupo de parámetros Ajustes del juego.
3. Pulse el **botón numérico [2]** para seleccionar el parámetro Volumen de pad.
4. Golpee un pad para seleccionarlo.
5. Introduzca un nuevo volumen con los botones **TEMPO [+]/[-]**.

Ajuste
0 a 127

2-3. Afinación de pads

Pasos:
Mantenga pulsado el interruptor Mode → [2] → [3] → Ajuste

Puede ajustar la panoramización de los pads del juego actual.

1. Mantenga pulsado el interruptor **Mode** para activar el modo Menú.
2. Pulse el **botón numérico [2]** para seleccionar el grupo de parámetros Ajustes del juego.
3. Pulse el **botón numérico [3]** para seleccionar el parámetro Efecto panorámico del pad.
4. Golpee un pad para seleccionarlo.
5. Introduzca un nuevo ajuste de afinación con los botones **TEMPO [+]/[-]** en pasos de 25 centésimas. La "centésima" es una unidad de medida para intervalos musicales. 100 centésimas componen un semitono. El valor 64 corresponde al tono normal (0 centésimas).

Ajuste
16 (-1200 centésimas) a 64 (0 centésimas) a 112 (+1200 centésimas)

2-4. Conjunto de dos bombos

Pasos:
Mantenga pulsado el interruptor Mode → [2] → [4] → Ajuste

Puede configurar fácilmente el módulo de batería para generar un sonido de bombo al accionar el pedal conectado a la toma de entrada del activador [HI-HAT CONTROL]. Esta función es muy práctica y es compatible con las técnicas de percusión de dos bombos.

1. Mantenga pulsado el interruptor **Mode** para activar el modo Menú.
2. Pulse el **botón numérico [2]** para seleccionar el grupo de parámetros Ajustes del juego.
3. Pulse el **botón numérico [4]** para seleccionar el parámetro Conjunto de dos bombos.

4. Configure el parámetro utilizando el **botón numérico [1]** o [2]. Los ajustes disponibles son los siguientes.

Botón numérico	Ajuste
[1]	Desactivado
[2]	Activado

NOTA

- Mientras la función Conjunto de dos bombos esté activada, no podrá utilizar el controlador del charles conectado a la toma de entrada de activador [HI-HAT CONTROL] para simular la apertura y el cierre del charles.
- Si se utiliza un controlador de charles HH40, puede ajustar la velocidad de bombo. Para obtener más información, consulte 4-5. Velocidad de bombo (página 47).

2-5. Reverberación

Pasos:
Mantenga pulsado el interruptor Mode → [2] → [5] → Ajuste

Los efectos de reverberación añaden una atmósfera cálida a los sonidos, simulando las reflexiones complejas de espacios de interpretación reales, como una sala de conciertos o un club pequeño. Para seleccionar un efecto de reverberación para el juego actual, efectúe el siguiente procedimiento.

1. Mantenga pulsado el interruptor **Mode** para activar el modo Menú.
2. Pulse el **botón numérico [2]** para seleccionar el grupo de parámetros Ajustes del juego.
3. Pulse el **botón numérico [5]** para seleccionar el parámetro Reverberación.
4. Seleccione un efecto de reverberación utilizando el correspondiente **botón numérico [1] hasta [10]**.

Botón numérico	Ajuste
[1]	Desactivado
[2]	Sala
[3]	Estudio
[4]	Habitación 1
[5]	Habitación 2
[6]	Escenario
[7]	Pequeño escenario
[8]	Placa
[9]	Reflexión inicial
[10]	Reverberación de puerta

3 Ajustes de MIDI

3-1. Control local

Pasos:

Mantenga pulsado el interruptor Mode → [3] → [1] → Ajuste

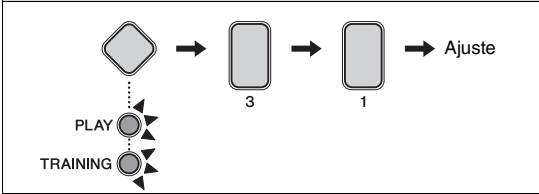

El parámetro Control local determina si el generador de tonos internos del módulo de batería producirá o no sonidos en respuesta a la interpretación en los pads o de las canciones. Normalmente, este parámetro se configura como “Activado”, lo que implica que los pads y las canciones generarán sonidos. Si se selecciona “Desactivado”, el generador de tonos queda a todos los efectos desconectado de los pads y las canciones, con lo que no podrá generar ningún sonido. El ajuste en “Desactivado” puede resultar de gran utilidad si desea registrar sus interpretaciones de batería como datos MIDI en un secuenciador de hardware o utilizando software DAW.

1. Mantenga pulsado el **interruptor Mode** para activar el modo Menú.
2. Pulse el **botón numérico [3]** para seleccionar el grupo de parámetros Ajustes de MIDI.
3. Pulse el **botón numérico [1]** para seleccionar el parámetro Control local.
4. Configure el parámetro utilizando el **botón numérico [1]** o **[2]**. Los ajustes disponibles son los siguientes.

Botón numérico	Ajuste	Descripción
[1]	Desactivado	El generador de tonos interno no responde a pads ni canciones.
[2]	Activado	El generador de tonos interno responde a pads y canciones.

NOTA

- El generador de tonos internos del módulo de batería seguirá respondiendo a los datos MIDI recibidos mientras Control local esté desactivado.
- La salida de las interpretaciones con la batería desde el módulo de batería seguirá siendo en forma de datos MIDI cuando Control local esté desactivado.

3-2. Número de nota

Pasos:

Mantenga pulsado el interruptor Mode → [3] → [2] → Ajuste

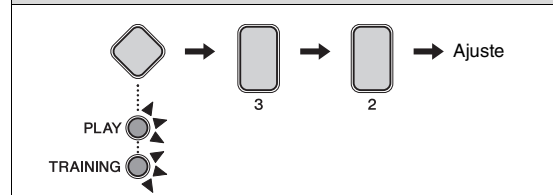

Puede configurar la salida del número de nota MIDI al tocar cada uno de los pads.

1. Mantenga pulsado el **interruptor Mode** para activar el modo Menú.
2. Pulse el **botón numérico [3]** para seleccionar el grupo de parámetros Ajustes de MIDI.
3. Pulse el **botón numérico [2]** para seleccionar el parámetro Número de nota.
4. Golpee un pad para seleccionarlo.
5. Introduzca un nuevo número de nota con los botones **TEMPO [+]/[-]**.

Ajuste
0 a 127

NOTA

El ajuste de número de nota será relevante solamente si el módulo de batería está conectado a un ordenador. Consulte información más detallada en el Manual de referencia de MIDI (en formato PDF).

4 Ajustes del charles

4-1. Posición de la pieza de acoplamiento del charles

Pasos:

Mantenga pulsado el interruptor Mode → [4] → [1] → Ajuste

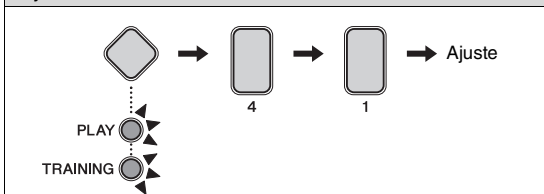

Puede simular el efecto del cambio de posición de la pieza de acoplamiento del charles. Cuanto menor el valor, más rápidamente disminuirá el sonido de un charles abierto.

1. Mantenga pulsado el interruptor **Mode** para activar el modo Menú.
2. Pulse el botón numérico [4] para seleccionar el grupo de parámetros Ajustes del charles.
3. Pulse el botón numérico [1] para seleccionar el parámetro Posición de la pieza de acoplamiento del charles.
4. Introduzca una nueva posición de la pieza de acoplamiento con los botones **TEMPO** [+]/[-].

Ajuste
0 a 64

4-2. Sensibilidad de splash

Pasos:

Mantenga pulsado el interruptor Mode → [4] → [2] → Ajuste

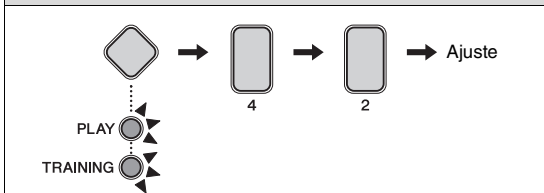

Puede ajustar el grado de sensibilidad para detectar splashes de charles. Cuanto mayor sea el valor, más fácil resultará producir sonidos de splash de pedal con el controlador de charles. Sin embargo, los valores altos pueden provocar que se produzcan accidentalmente sonidos de splash cuando se accione ligeramente el controlador de charles al llevar el ritmo, por ejemplo. Por ello, es recomendable ajustar este parámetro en "Desactivado" si no se desea tocar con splashes de pedal.

1. Mantenga pulsado el interruptor **Mode** para activar el modo Menú.
2. Pulse el botón numérico [4] para seleccionar el grupo de parámetros Ajustes del charles.
3. Pulse el botón numérico [2] para seleccionar el parámetro Sensibilidad de splash.

4. Introduzca una nueva sensibilidad de splash con los botones **TEMPO** [+]/[-].

Ajuste
0 a 127

NOTA

Configure este parámetro como [0] para desactivar los splashes de pedal.

4-3. Posición de cierre de pedal

Pasos:

Mantenga pulsado el interruptor Mode → [4] → [3] → Ajuste

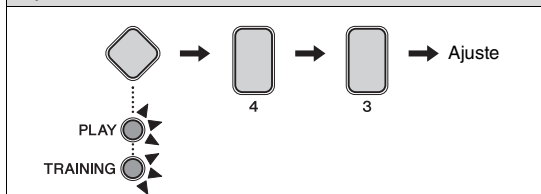

Puede ajustar la posición en la que el charles cambia de abierto a cerrado cuando accione el controlador de charles. Cuanto más bajo sea el valor, menor será la apertura virtual entre el charles superior y el inferior. Los valores mayores aumentan el espacio entre los platos superiores e inferiores, lo que puede evitar que se produzcan sonidos de pedal cerrado o de "splash" al utilizar el pedal.

Este parámetro solamente surtirá efecto si se está utilizando un controlador de charles HH65.

1. Mantenga pulsado el interruptor **Mode** para activar el modo Menú.
2. Pulse el botón numérico [4] para seleccionar el grupo de parámetros Ajustes del charles.
3. Pulse el botón numérico [3] para seleccionar el parámetro Posición de cierre de pedal.
4. Introduzca una nueva posición de cierre de pedal con los botones **TEMPO** [+]/[-].

Ajuste
0 a 32

4-4. Velocidad de cierre de pedal

Pasos:

Mantenga pulsado el interruptor Mode → [4] → [4] → Ajuste

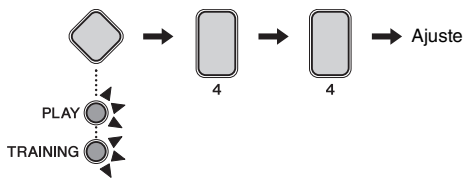

Puede ajustar la velocidad (o potencia) de los sonidos de cierre de pedal producidos por el controlador de charles.

Este parámetro solamente surtirá efecto si se está utilizando un controlador de charles HH40.

1. Mantenga pulsado el **interruptor Mode** para activar el modo Menú.
2. Pulse el **botón numérico [4]** para seleccionar el grupo de parámetros Ajustes del charles.
3. Pulse el **botón numérico [4]** para seleccionar el parámetro Velocidad de cierre de pedal.
4. Introduzca una nueva velocidad con los **botones TEMPO [+]/[-]**.

Ajuste
1 a 127

4-5. Velocidad de bombo

Pasos:

Mantenga pulsado el interruptor Mode → [4] → [5] → Ajuste

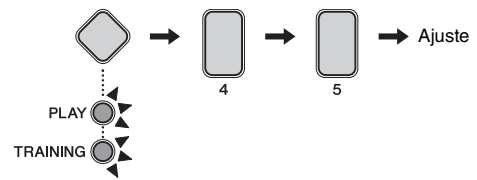

Puede ajustar la velocidad (o potencia) de los sonidos de bombo producidos por el controlador de charles. Para que el parámetro Velocidad de bombo surta efecto, el parámetro Conjunto de dos bombos del juego actual deberá estar ajustado en "Activado" (página 44).

Este parámetro solamente surtirá efecto si se está utilizando un controlador de charles HH40.

1. Mantenga pulsado el **interruptor Mode** para activar el modo Menú.
2. Pulse el **botón numérico [4]** para seleccionar el grupo de parámetros Ajustes del charles.
3. Pulse el **botón numérico [5]** para seleccionar el parámetro Velocidad de bombo.
4. Introduzca una nueva velocidad con los **botones TEMPO [+]/[-]**.

Ajuste
1 a 127

5 Ajustes del activador

5-1. Curva de velocidad del pad

Pasos:

Mantenga pulsado el interruptor Mode → [5] → [1] → Ajuste

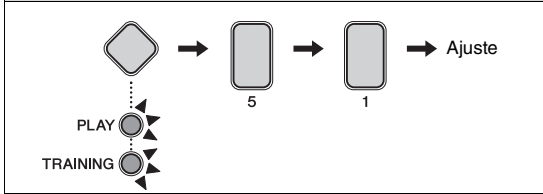

Puede seleccionar una curva de velocidad para pads individuales. La curva de velocidad determina cómo se ve afectada la velocidad (o potencia) de un sonido por la fuerza con la que se golpea el pad.

1. Mantenga pulsado el interruptor **Mode** para activar el modo Menú.
2. Pulse el botón numérico [5] para seleccionar el grupo de parámetros Ajustes del activador.
3. Pulse el botón numérico [1] para seleccionar el parámetro Curva de velocidad del pad.
4. Golpee un pad para seleccionarlo.
5. Introduzca un nuevo ajuste de curva de velocidad con los botones **TEMPO** [+]/[-].

Ajuste
1 a 25

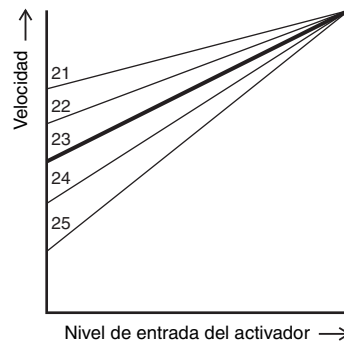
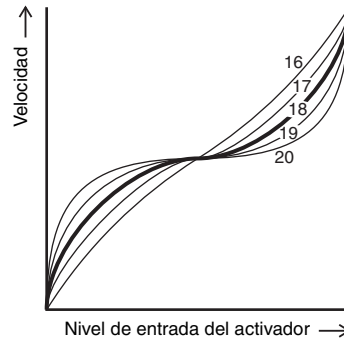
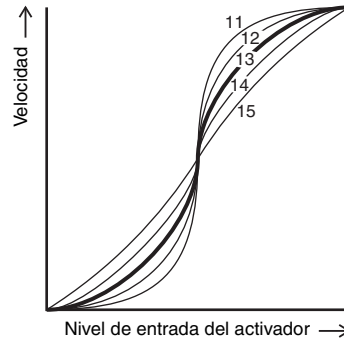
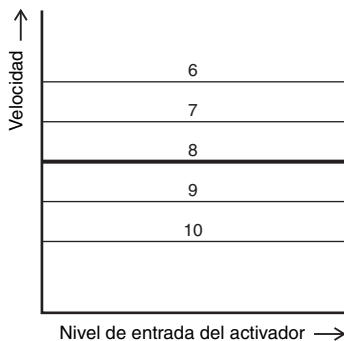
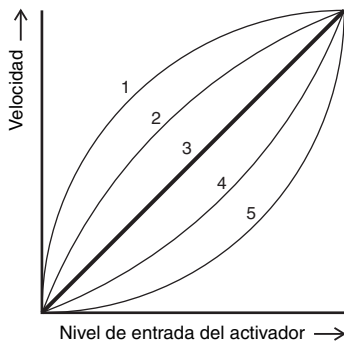

5-2. Diafonía

Pasos:

Mantenga pulsado el interruptor Mode → [5] → [2] → Ajuste

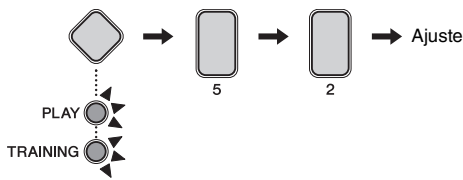

El término “diafonía” hace referencia a la salida de señales parásitas del activador de un pad distinta del que se ha golpeado como consecuencia de una vibración o de interferencia entre pads. Puede ajustar el parámetro Diafonía de pads individuales para evitar que se produzca este fenómeno.

1. Mantenga pulsado el **interruptor Mode** para activar el modo Menú.
2. Pulse el **botón numérico [5]** para seleccionar el grupo de parámetros Ajustes del activador.
3. Pulse el **botón numérico [2]** para seleccionar el parámetro Diafonía.
4. Golpee un pad para seleccionarlo.
5. Introduzca un nuevo ajuste (%) con los **botones TEMPO [+]/[-]**. Los valores mayores son más eficaces para evitar diafonías. No obstante, pueden hacer que resulte más difícil tocar pads simultáneamente en percusión ligera.

Ajuste
0 a 99

5-3. Tipo de pad de caja

Pasos:

Mantenga pulsado el interruptor Mode → [5] → [3] → Ajuste

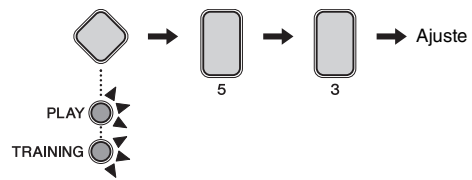

Puede especificar el tipo de pad de caja conectado al módulo de batería.

1. Mantenga pulsado el **interruptor Mode** para activar el modo Menú.
2. Pulse el **botón numérico [5]** para seleccionar el grupo de parámetros Ajustes del activador.
3. Pulse el **botón numérico [3]** para seleccionar el parámetro Tipo de pad de caja.
4. Seleccione un nuevo tipo de pad de caja mediante el correspondiente **botón numérico [1] hasta [6]**.

Botón numérico	Ajuste
[1]	Identificación automática (solo para [2] y [3])
[2]	TP70S
[3]	Pad de caja incluido con DX402K/DTX432K
[4]	Pad serie XP
[5]	TP70S invertido
[6]	Pad serie XP invertido

NOTA

- Con el ajuste [1], el módulo de batería identificará automáticamente el tipo de pad de caja incluido con el juego de batería electrónico al encenderlo. Si pulsa, sin soltarlo, el botón numérico [1], el módulo de batería hará parpadear el botón numérico [2] o [3] para indicar el resultado de la identificación automática.
- Al cambiar el tipo de caja conectada al módulo de batería, actualice este ajuste mediante el correspondiente botón numérico [2] a [4]. Por ejemplo, si utiliza el pad de la serie XP, seleccione [4].
- Puede utilizar el ajuste [5] o [6] para alternar (o invertir) los sonidos de batería asignado a Aro 1 y Aro 2. Esto facilita a los usuarios zurdos la configuración de la batería electrónica.

5-4. Tipo de pedal

Pasos:

Mantenga pulsado el interruptor Mode → [5] → [4] → Ajuste

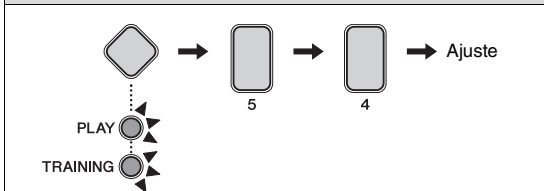

Utilice el siguiente parámetro para especificar los tipos de pedales (es decir, controlador de charles y bombo) conectados al módulo de batería.

1. Mantenga pulsado el interruptor Mode para activar el modo Menú.
2. Pulse el botón numérico [5] para seleccionar el grupo de parámetros Ajustes del activador.
3. Pulse el botón numérico [4] para seleccionar el parámetro Tipos de pedal.
4. Seleccione una nueva combinación de tipos de pedales mediante el correspondiente botón numérico [1] hasta [5].

Botón numérico	Ajuste	
	Controlador de charles	Pedal de bombo
[1]	Identificación automática (solo para [2] y [3])	
[2]	HH65	KP65
[3]	HH40	KU100
[4]	HH40	KP65
[5]	HH65	KU100

NOTA

- Normalmente, este parámetro puede configurarse como [1] (identificación automática).
- Con el ajuste [1], el módulo de batería identificará automáticamente el tipo de pedal incluido con el juego de batería electrónico al encenderlo. Si pulsa, sin soltarlo, el botón numérico [1], el módulo de batería hará parpadear el botón numérico [2] o [3] para indicar el resultado de la identificación automática.
- Conecte el controlador del charles antes de encender el módulo de batería. No encienda el módulo de batería si el controlador del charles está totalmente pisado. De lo contrario, el módulo de batería no podrá identificar el tipo de pedal correctamente y hará que el bombo produzca un sonido muy inferior al esperado.
- Al cambiar el tipo de controlador de charles o de pedal de bombo conectado al módulo de batería, actualice este ajuste mediante el correspondiente botón numérico [2] al [5].

5-5. Ganancia

Pasos:

Mantenga pulsado el interruptor Mode → [5] → [5] → Ajuste

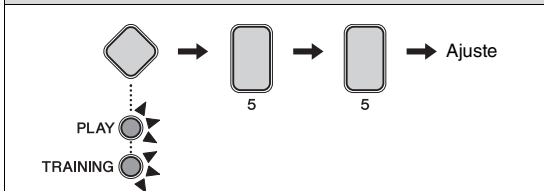

Puede ajustar el nivel de ganancia para activar la salida de señales desde pads individuales. Cuanto mayor sea el ajuste de ganancia, más fuertes serán los sonidos producidos por la percusión ligera.

1. Mantenga pulsado el interruptor Mode para activar el modo Menú.
2. Pulse el botón numérico [5] para seleccionar el grupo de parámetros Ajustes del activador.
3. Pulse el botón numérico [5] para seleccionar el parámetro Ganancia.
4. Golpee un pad para seleccionarlo.
5. Introduzca un nuevo nivel de ganancia con los botones TEMPO [+]/[-].

Ajuste
1 a 127

5-6. Nivel mínimo

Pasos:

Mantenga pulsado el interruptor Mode → [5] → [6] → Ajuste

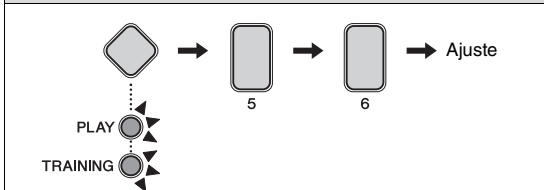

Cuando la fuerza con la que golpea un pad no es superior a este nivel, el pad no generará una señal de activación como respuesta, y no se producirá ningún sonido.

1. Mantenga pulsado el interruptor Mode para activar el modo Menú.
2. Pulse el botón numérico [5] para seleccionar el grupo de parámetros Ajustes del activador.
3. Pulse el botón numérico [6] para seleccionar el parámetro Nivel mínimo.
4. Golpee un pad para seleccionarlo.
5. Introduzca un nuevo ajuste (%) con los botones TEMPO [+]/[-].

Ajuste
0 a 99 (%)

6 Ajustes de ensayo

6-1. Temporizador

Pasos:

Mantenga pulsado el interruptor Mode → [6] → [1] → Ajuste

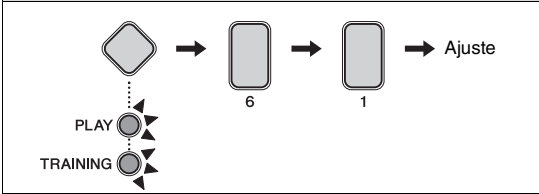

Puede ajustar el tiempo de práctica para los ejercicios siguientes en modo de ensayo.

- Puerta del ritmo
- Puerta dinámica
- Puerta de parte de canción
- Pausa del compás
- Ascenso

El cronómetro comenzará a contar desde el inicio de un ejercicio. Al alcanzar el tiempo preconfigurado, cerrará automáticamente el ejercicio.

1. Mantenga pulsado el **interruptor Mode** para activar el modo Menú.
2. Pulse el **botón numérico [6]** para seleccionar los ajustes de ensayo.
3. Pulse el **botón numérico [1]** para seleccionar Temporizador.
4. Seleccione el tiempo de práctica de su preferencia con los **botones numéricos [1] al [10]**.

Botón numérico	Ajustes
[1]	Desactivado
[2]	30 segundos
[3]	60 segundos
[4]	90 segundos
[5]	120 segundos
[6]	150 segundos
[7]	180 segundos
[8]	300 segundos
[9]	480 segundos
[10]	600 segundos

6-2. Nivel de dificultad

Pasos:

Mantenga pulsado el interruptor Mode → [6] → [2] → Ajuste

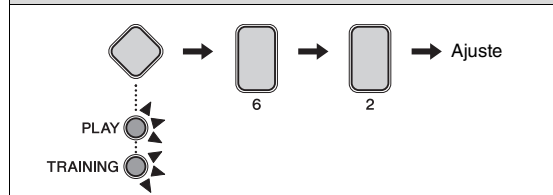

Puede ajustar el nivel de dificultad del ensayo para los ejercicios siguientes.

- Puerta de parte de canción
- Puerta de partitura de canción
- Ascenso

1. Mantenga pulsado el **interruptor Mode** para activar el modo Menú.
2. Pulse el **botón numérico [6]** para seleccionar los ajustes de ensayo.
3. Pulse el **botón numérico [2]** para seleccionar el nivel de dificultad.
4. Seleccione el nivel de dificultad que prefiera con los **botones numéricos [1] al [5]**. Cuanto mayor sea el nivel, más difícil será el ensayo.

Ajuste
1 a 5

6-3. Ignorar sincronización

Pasos:

Mantenga pulsado el interruptor Mode → [6] → [3] → Ajuste

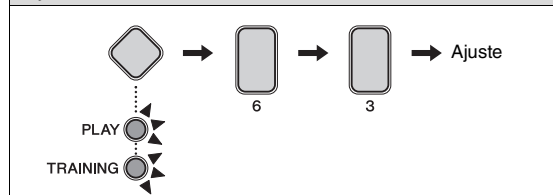

Para los ensayos siguientes, puede definir si los pads emiten sonido siempre que se golpean o solo cuando se golpean en el momento exacto.

- Puerta del ritmo
- Puerta de parte de canción
- Puerta de partitura de canción
- Ascenso

1. Mantenga pulsado el **interruptor Mode** para activar el modo Menú.
2. Pulse el **botón numérico [6]** para seleccionar los ajustes de ensayo.
3. Pulse el **botón numérico [3]** para seleccionar Ignorar sincronización.

4. Seleccione el ajuste para cada pad de batería utilizando los **botones numéricos [1] a [5]**. Cuando se ajuste para producir un sonido, el pad producirá un sonido cada vez que se golpee. Cuando se ajuste para que no produzca un sonido, solo los pads que se toquen en el momento exacto producirán sonido.

Botón numérico	Ajustes
[1] Charles	 Producir un sonido (totalmente iluminado)
[2] Caja	
[3] Bombo	 No producir un sonido (medio iluminado)
[4] Timbal	
[5] Platos	

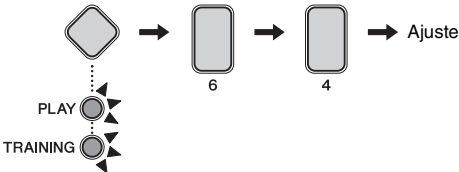

6-4. Indicador de puerta del ritmo invertido

Pasos:
Mantenga pulsado el interruptor Mode → [6] → [4] → Ajuste

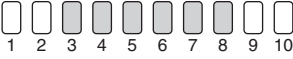

Para Puerta del ritmo (página 32), es posible invertir el indicador de tiempo utilizando los botones numéricos, según su preferencia. En el modo normal, "rápido" está a la izquierda. En el modo invertido, "rápido" está a la derecha.

1. Mantenga pulsado el **interruptor Mode** para activar el modo Menú.
2. Pulse el **botón numérico [6]** para seleccionar los ajustes de ensayo.
3. Pulse el **botón numérico [4]** para seleccionar Indicador de puerta de ritmo invertido.
4. Seleccione el modo utilizando el **botón numérico [1] o [2]**.

Botón numérico	Ajustes	Descripción
[1]	Modo Normal	Rápido ←————→ Lento 
[2]	Modo invertido	Lento ←————→ Rápido 

6-5. Límite inferior de la puerta dinámica

Pasos:
Mantenga pulsado el interruptor Mode → [6] → [5] → Ajuste

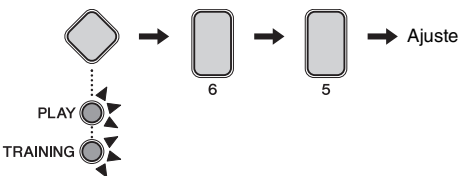

Para la puerta dinámica (página 33), puede ajustar el límite inferior (valor de umbral entre "Débil" y "Normal").

1. Mantenga pulsado el **interruptor Mode** para activar el modo Menú.
2. Pulse el **botón numérico [6]** para seleccionar los ajustes de ensayo.
3. Pulse el **botón numérico [5]** para seleccionar el límite inferior de la puerta dinámica.
4. Establezca el valor de umbral utilizando los botones **TEMPO+[+]/[-]**.

Ajuste
2 a 99

NOTA

Este ajuste se puede fijar automáticamente para que no supere el valor del ajuste del límite superior de la puerta dinámica.

6-6. Límite superior de la puerta dinámica

Pasos:
Mantenga pulsado el interruptor Mode → [6] → [6] → Ajuste

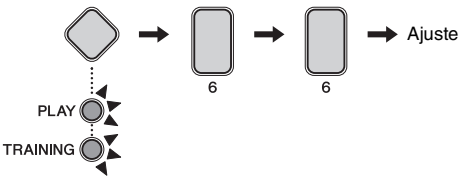

Para la puerta dinámica (página 33), puede ajustar el límite superior (valor de umbral entre "Normal" y "Fuerte").

1. Mantenga pulsado el **interruptor Mode** para activar el modo Menú.
2. Pulse el **botón numérico [6]** para seleccionar los ajustes de ensayo.
3. Pulse el **botón numérico [6]** para seleccionar el límite superior de la puerta dinámica.
4. Establezca el valor de umbral utilizando los botones **TEMPO+[+]/[-]**.

Ajuste
2 a 99

NOTA

Este ajuste se puede fijar automáticamente para que no esté por debajo del valor del ajuste del límite inferior de la puerta dinámica.

6-7. Cronómetro de toque rápido

Pasos:

Mantenga pulsado el interruptor Mode → [6] → [7] → Ajuste

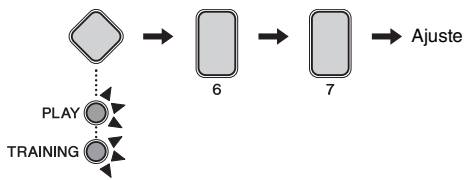

Puede ajustar el cronómetro de práctica para Toque rápido (página 39). El cronómetro comenzará a contar desde el inicio de un ejercicio. Al alcanzar el tiempo preconfigurado, cerrará automáticamente el ejercicio.

1. Mantenga pulsado el interruptor Mode para activar el modo Menú.
2. Pulse el botón numérico [6] para seleccionar los ajustes de ensayo.
3. Pulse el botón numérico [7] para seleccionar el cronómetro de toque rápido.
4. Seleccione el tiempo de práctica de su preferencia con los botones numéricos [1] al [10].

Botón numérico	Ajustes
[1]	Desactivado
[2]	10 segundos
[3]	30 segundos
[4]	60 segundos
[5]	90 segundos
[6]	120 segundos
[7]	180 segundos
[8]	300 segundos
[9]	480 segundos
[10]	600 segundos

7 Otros ajustes

7-1. Volumen de guía de voz

Pasos:

Mantenga pulsado el interruptor Mode → [7] → [1] → Ajuste

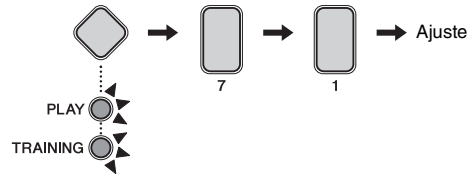

1. Mantenga pulsado el interruptor Mode para activar el modo Menú.
2. Pulse el botón numérico [7] para seleccionar los otros ajustes.
3. Pulse el botón numérico [1] para seleccionar el volumen de guía de voz.
4. Ajuste el volumen que prefiera utilizando el botón numérico [1] a [10].

Ajuste
1 a 10

NOTA

Si este parámetro se ajusta en [1] se desactivará la guía de voz.

7-2. Volumen de sonidos de funcionamiento

Pasos:

Mantenga pulsado el interruptor Mode → [7] → [2] → Ajuste

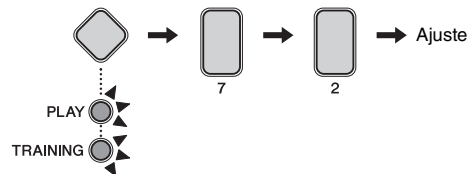

1. Mantenga pulsado el interruptor Mode para activar el modo Menú.
2. Pulse el botón numérico [7] para seleccionar los otros ajustes.
3. Pulse el botón numérico [2] para seleccionar el volumen de sonidos de funcionamiento.
4. Ajuste el volumen que prefiera utilizando el botón numérico [1] a [10].

Ajuste
1 a 10

NOTA

Si este parámetro se ajusta en [1] se desactivará el sonido de funcionamiento.

7-3. Ajustes de salida de audio USB

Pasos:

Mantenga pulsado el interruptor Mode → [7] → [3] → Ajuste

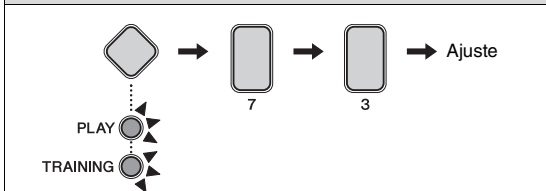

Puede ajustar si la entrada de audio USB se envía a la salida USB o no. Cuando se ajusta en “Salida”, la entrada de datos de audio de un PC (por ejemplo) se mezcla con su interpretación al pad y los datos se envían juntos a la salida USB. Cuando se ajusta en “Sin salida”, solo la interpretación al pad se envía a la salida USB, aunque se introduzcan datos de audio y se toque desde el PC.

1. Mantenga pulsado el interruptor Mode para activar el modo Menú.
2. Pulse el botón numérico [7] para seleccionar los otros ajustes.
3. Pulse el botón numérico [3] para seleccionar los ajustes de salida de audio USB.
4. Seleccione el parámetro utilizando el botón numérico [1] o [2].

Botón numérico	Ajuste
[1]	Sin salida
[2]	Salida

7-4. Ganancia de salida de audio USB

Pasos:

Mantenga pulsado el interruptor Mode → [7] → [4] → Ajuste

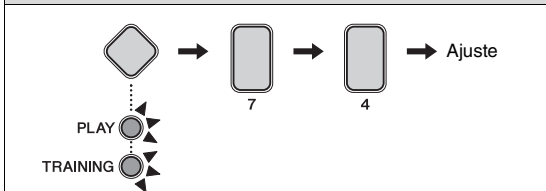

Si el ajuste de salida de audio USB está establecido en “Salida”, puede ajustar el nivel de ganancia de salida.

1. Mantenga pulsado el interruptor Mode para activar el modo Menú.
2. Pulse el botón numérico [7] para seleccionar los otros ajustes.
3. Pulse el botón numérico [4] para seleccionar la ganancia de salida de audio USB.

4. Seleccione el nivel de ganancia utilizando el botón numérico [1] a [5].

Botón numérico	Ajuste
[1]	-12 dB
[2]	-6 dB
[3]	0 dB
[4]	+6 dB
[5]	+12 dB

7-5. Tiempo de apagado automático

Pasos:

Mantenga pulsado el interruptor Mode → [7] → [5] → Ajuste

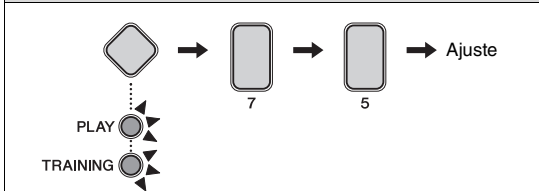

Puede ajustar el tiempo transcurrido hasta que se active la función Apagado automático (página 22) o bien desactivar esta función.

1. Mantenga pulsado el interruptor Mode para activar el modo Menú.
2. Pulse el botón numérico [7] para seleccionar los otros ajustes.
3. Pulse el botón numérico [5] para seleccionar el tiempo de apagado automático.
4. Configure un tiempo, o bien desactive esta función, mediante el botón numérico [1] a [7].

Botón numérico	Ajuste
[1]	Apagado automático desactivado
[2]	5 minutos
[3]	10 minutos
[4]	15 minutos
[5]	30 minutos (predeterminado)
[6]	60 minutos
[7]	120 minutos

7-6. Estéreo/mono

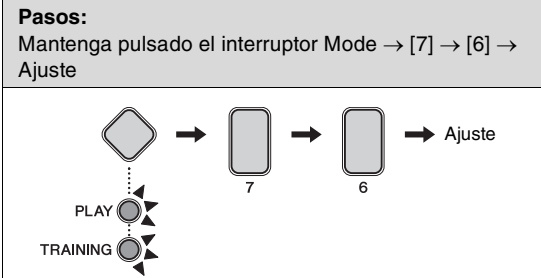

Puede ajustar la toma [PHONES/OUTPUT] para que emita sonido monoaural o estéreo. Recomendamos seleccionar la opción Mono si se conecta un cable de sonido mono estándar a esta toma, con el objeto de utilizar el módulo de batería con altavoces externos, una mesa de mezclas o equipo similar.

- Mantenga pulsado el interruptor Mode para activar el modo Menú.
- Pulse el botón numérico [7] para seleccionar los otros ajustes.
- Pulse el botón numérico [6] para seleccionar Estéreo/Mono.
- Seleccione Estéreo/Mono utilizando el botón numérico [1] o [2].

Botón numérico	Ajuste
[1]	Estéreo
[2]	Mono

7-7. Inicializar juego

Puede restaurar los ajustes predeterminados de un juego de batería utilizados para una categoría determinada de música.

AVISO

Al inicializar un juego se perderán todos los cambios realizados en el mismo. Por consiguiente, antes de continuar asegúrese de que el juego no contenga ajustes irremplazables.

- Pulse el interruptor Mode para que se encienda la luz "PLAY".
- Seleccione la categoría de música para la que desee inicializar el juego correspondiente utilizando el botón numérico [1] a [10].

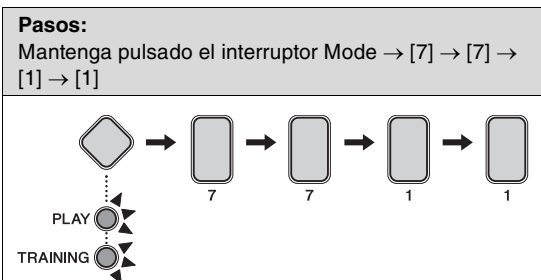

- Mantenga pulsado el interruptor Mode para activar el modo Menú.
- Pulse el botón numérico [7] para seleccionar los otros ajustes.
- Pulse el botón numérico [7] para seleccionar Inicializar Juego.
 - El botón numérico [1] se iluminará.
- Pulse el botón numérico [1].
 - El botón numérico comenzará a parpadear.
 - Si no desea continuar con la inicialización, pulse el interruptor Mode para salir del modo Menú.
- Pulse el botón numérico [1].
 - El juego se inicializará.

7-8. Borrar canción

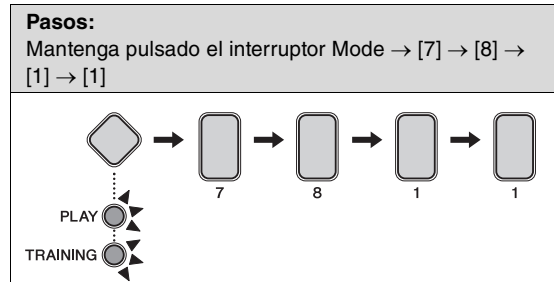

Puede borrar una canción MIDI importada en el módulo de batería.

AVISO

No puede restaurar una canción borrada. Por consiguiente, antes de continuar asegúrese de que la canción no contenga datos irremplazables.

- Mantenga pulsado el interruptor Mode para activar el modo Menú.
- Pulse el botón numérico [7] para seleccionar los otros ajustes.
- Pulse el botón numérico [8] para seleccionar Borrar canción.
 - El botón numérico [1] se iluminará.
- Pulse el botón numérico [1].
 - El botón numérico comenzará a parpadear.
 - Si no desea continuar con el borrado, pulse el interruptor Mode para salir del modo Menú.
- Pulse el botón numérico [1].
 - Se borrará la canción.

7-9. Volver al encendido más reciente

Pasos:

Mantenga pulsado el interruptor Mode → [7] → [9] → [1] → [1]

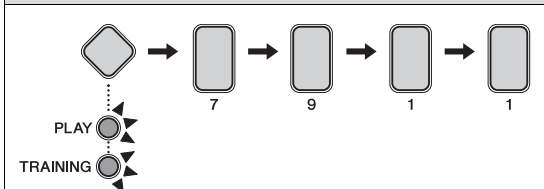

Puede devolver todos los ajustes de juegos de batería, canciones y del modo Menú a los ajustes que tenían la última vez que se encendió el módulo de batería.

AVISO

- Al restablecer ajustes mediante este método se perderán todos los cambios realizados desde la última vez que se encendió el módulo de batería. Por consiguiente, antes de continuar asegúrese de que no contengan ajustes irremplazables.
- Después de importar o borrar una canción y, después, cambiar cualquier ajuste, el uso de "Volver al encendido más reciente:" no restaura los ajustes que tenían la última vez que se encendió el módulo de batería. Solo restablece el estado anterior a la operación de importación o borrado.

1. Mantenga pulsado el **interruptor Mode** para activar el modo Menú.
2. Pulse el **botón numérico [7]** para seleccionar los otros ajustes.
3. Pulse el **botón numérico [9]** para seleccionar Volver al encendido más reciente.
 - El botón numérico [1] se iluminará.
4. Pulse el **botón numérico [1]**.
 - El botón numérico comenzará a parpadear.
 - Si no desea continuar con la inicialización, pulse el **interruptor Mode** para salir del modo Menú.
5. Pulse el **botón numérico [1]**.
 - Se inicializarán los ajustes.

7-10. Restablecer los ajustes de fábrica

Pasos:

Mantenga pulsado el interruptor Mode → [7] → [10] → [1] → [1]

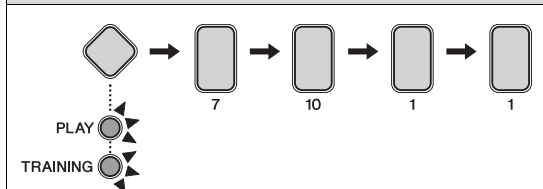

Puede devolver todos los ajustes de juegos de batería, canciones y el modo Menú a sus ajustes predeterminados.

AVISO

Si se restablecen los ajustes efectuando este procedimiento se perderán todas las modificaciones de los mismos que haya realizado. Por consiguiente, antes de continuar asegúrese de que no contengan ajustes irremplazables.

1. Mantenga pulsado el **interruptor Mode** para activar el modo Menú.
2. Pulse el **botón numérico [7]** para seleccionar los otros ajustes.
3. Pulse el **botón numérico [10]** para seleccionar Restablecer los ajustes de fábrica
 - El botón numérico [1] se iluminará.
4. Pulse el **botón numérico [1]**.
 - El botón numérico comenzará a parpadear.
 - Si no desea continuar con la inicialización, pulse el **interruptor Mode** para salir del modo Menú.
5. Pulse el **botón numérico [1]**.
 - Se inicializarán los ajustes.

También puede restaurar los ajustes de fábrica encendiendo el módulo de batería con los botones **VOLUME[+]** y **[-]** pulsados (página 22).

Integración de accesorios que se venden por separado

Tal y como se describe a continuación, podrá agregar diversos accesorios* al juego de batería electrónica para disfrutar de una experiencia de percusión todavía más grata. (*: Se venden por separado)
Estos pads externos opcionales estaban actualizados en el momento de la impresión de este manual.
La información relativa a los modelos lanzados posteriormente estará disponible en el siguiente sitio web.

<https://www.yamaha.com/dtx/>

Para usuarios del DTX402K

Si actualiza la unidad de bombo KU100 o el controlador de charles incluido como parte del DTX402K, conseguirá que el sonido de la batería electrónica se aproxime mucho más al de una batería real.

Al actualizar desde KU100 a KP65, necesitará un pedal para tocar el nuevo pad de bombo.

Cuando utilice un KP65, puede añadir pads tales como un pad de platos de PCY95AT. (Para obtener más información, consulte “Añadir un pad de platos PCY95AT” bajo “Para propietarios del DTX432K y DTX452K”.)

■ Sustitución de la unidad de bombo KU100 por un pad de bombo KP65

1. Monte el pad de bombo KP65. Para obtener información detallada, consulte Paso 11 en la página 18.
2. Desconecte el módulo de la batería.
El pad de bombo KP65 debe conectarse mientras el módulo de batería está desconectado.
3. Desconecte el cable de la unidad KU100 y enchúfelo en la toma [OUT ► DTX] situada en la parte posterior del KP65.

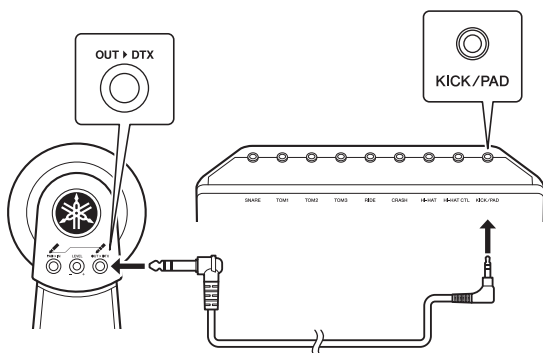

4. Conecte el módulo de la batería.
5. Configure el tipo de bombo como “KP65”. Consulte información más detallada en la descripción del parámetro Tipos de pedal del modo Menú (página 50).
6. Toque el pad de bombo KP65.

■ Sustitución del controlador de charles integrado por un controlador de charles HH65

1. Desconecte el módulo de la batería.
El controlador de charles HH65 debe conectarse con el módulo de batería apagado.
2. Desconecte el cable del controlador de charles integrado y enchúfelo en la toma [OUTPUT] del HH65.
3. Conecte el módulo de la batería.
4. Configure el tipo de controlador de charles como “HH65”. Consulte información más detallada en la descripción del parámetro Tipos de pedal del modo Menú (página 50).
5. Toque el controlador de charles HH65.

Para usuarios del DTX432K y DTX452K

■ Adición de un pad de platos PCY95AT

1. Desconecte el módulo de la batería.
El pad de platos PCY95AT debe conectarse mientras el módulo de batería está desconectado.
2. Conecte el cable incluido con el pad de platos a la toma [PAD ► IN] del pad de bombo KP65.

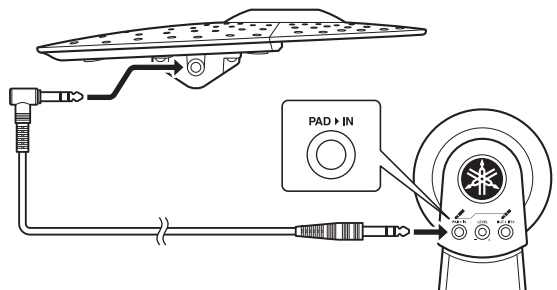

3. Conecte el módulo de la batería.
4. Toque el pad de platos que acaba de agregar.

Conexión a un ordenador

Conectar el módulo de batería a un ordenador o un dispositivo inteligente como un iPhone/iPad mediante un cable USB permite enviar y recibir datos de audio o MIDI. En esta sección se explica cómo conectar el módulo de batería y el ordenador.

NOTA

El cable USB no está incluido.

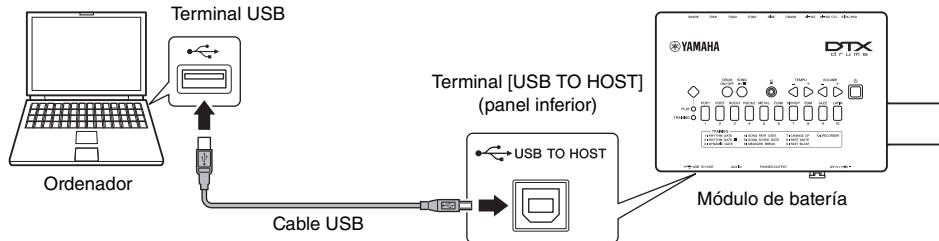

■ Debe tomar precauciones al utilizar un terminal [USB TO HOST]

Cuando conecte el ordenador al **terminal [USB TO HOST]**, es importante que cumpla los puntos siguientes. Si no lo hace, el ordenador podría bloquearse y dañarse, o podrían perderse los datos.

Si el equipo o el módulo de batería se bloquea, reinicie el software o el sistema operativo del ordenador, o apague y vuelva a encender el módulo de batería.

AVISO

- Use un cable USB de tipo A-B. Además, asegúrese de que el cable mida menos de 3 metros de longitud. No se puede utilizar cables USB 3.0.
- Antes de conectar un equipo al terminal [USB TO HOST], desactive cualquier modo de ahorro de energía del ordenador (como suspensión, hibernación o espera).
- Antes de encender o apagar el módulo de batería o de conectar o desconectar el cable USB del terminal [USB TO HOST], salga de todas las aplicaciones de software que estén abiertas en el ordenador.
- Espere al menos seis segundos entre el encendido y el apagado del módulo de batería y entre la conexión y la desconexión del cable USB.

Instalación de Yamaha Steinberg USB Driver

Para utilizar datos de audio con un equipo Windows, debe instalar Yamaha Steinberg USB Driver.

NOTA

Cuando utilice un ordenador de MacOS o cuando utilice un equipo Windows para gestionar solo datos MIDI, la instalación de Yamaha Steinberg USB Driver no es necesaria.

1. Descargue el Yamaha Steinberg USB Driver más reciente desde la siguiente dirección URL.

<https://download.yamaha.com/>

Tras acceder el sitio web de soporte (y hacer clic en “Firmware/Software”), seleccione el nombre de modelo correspondiente.

Pulse el botón [↓ (nombre de driver)], descargue el archivo y ábralo.

NOTA

- En esta página web se incluye información sobre los requisitos del sistema.
- Para realizar mejoras, Yamaha Steinberg USB Driver puede actualizarse sin previo aviso. Para obtener información detallada y la información más actualizada, visite el sitio web anterior.

2. Instale Yamaha Steinberg USB Driver en el ordenador. Para obtener más información, consulte la Guía de instalación de Yamaha Steinberg USB Driver.

Referencia relacionada con MIDI

En el Manual de referencia MIDI se proporciona información relacionada con MIDI y la creación de música con un ordenador. El Manual de referencia MIDI (PDF) puede descargarse desde el siguiente sitio web.

<https://download.yamaha.com/>

Tras acceder el sitio web de soporte (y hacer clic en “Manual Library”), seleccione el nombre de modelo correspondiente.

Resolución de problemas

Algunos problemas se puede resolver restaurando los ajustes predeterminados (Restablecer los ajustes de fábrica). Si las instrucciones siguientes no funcionan, recomendamos Restablecer los ajustes de fábrica (consulte la página 22).

No se produce ningún sonido al golpear un pad o el volumen es más bajo de lo esperado.

■ Compruebe las conexiones del siguiente modo.

- Asegúrese de que los pads estén bien conectados a las tomas de entrada de activador del módulo de batería.
- Asegúrese de que los auriculares o el altavoz estén conectados correctamente a la toma [PHONES/OUTPUT] (no la toma [AUX IN]) en el módulo de batería.
- Asegúrese de que el amplificador o los altavoces conectados al módulo de batería estén encendidos y no estén ajustados con el volumen más bajo.
- Si está utilizando un pad de bombo KP65, pruebe a ajustar su mando de nivel.
- Asegúrese de que los cables que esté utilizando estén en buen estado.

• Para DTX402K

Asegúrese de que haya un controlador de charles HH40 conectado correctamente a la toma [HI-HAT CTL] y una unidad de bombo KU100 conectada a la toma [KICK/PAD] del módulo de batería (página 57).

■ Compruebe los ajustes del módulo de batería siguiendo estas instrucciones.

- Asegúrese de que el volumen del módulo de batería no esté totalmente bajado. Además, cuando introduzca directamente el volumen con valores numéricos utilizando los botones numéricos, pruebe a pulsar los botones numéricos en rápida sucesión. (Consulte la página 41)
- Ajuste los parámetros siguientes en el modo Menú.
 - Volumen de pad (consulte la página 43)
 - Ganancia (consulte la página 50)
 - Curva de velocidad del pad (consulte la página 48)
 - Diafonía (consulte la página 49)
 - Tipo de pad de caja (consulte la página 49)
 - Tipo de pedal (consulte la página 50)
 - Control local (consulte la página 45)

■ Si los sonidos de bombo no se producen según lo esperado, pruebe lo siguiente.

- Es posible que las notas graves no se produzcan en función de los auriculares concretos que utilice. En caso necesario, pruebe unos auriculares diferentes.

• Para DTX402K

Si está utilizando una unidad de bombo KU100, conecte un controlador de charles HH40 antes de encender el módulo de batería. No encienda el módulo de batería si el HH40 está totalmente pisado. De lo contrario, el módulo de batería no podrá identificar el tipo de pedal correctamente y hará que el bombo produzca un sonido muy inferior al esperado.

■ Si no se puede reproducir sonidos de pedal cerrado de charles, intente lo siguiente.

- Asegúrese de estar utilizando el controlador de charles de manera firme y completa.
- Asegúrese de que el parámetro Conjunto de dos bombos del modo Menú esté configurado como "Off". (Consulte la página 44)
- Si está utilizando un controlador de charles HH65, ajuste el parámetro Posición de cierre de pedal del modo Menú a un valor pequeño. (Consulte la página 46)

Los sonidos o volúmenes no son los esperados.

- **Si los sonidos de splash de charles no se producen según lo esperado, pruebe lo siguiente.**
 - Ajuste el parámetro Sensibilidad de splash en el modo Menú. (Consulte la página 46)
- **Si resulta difícil generar sonidos de charles cerrados con un controlador de charles HH65, pruebe lo siguiente.**
 - Ajuste el parámetro Posición de cierre de pedal desde el modo Menú. (Consulte la página 46)
- **Si resulta difícil producir sonidos de charles de pedal cerrado más altos y suaves, pruebe lo siguiente.**
 - Asegúrese de haber configurado correctamente el parámetro Tipo de pedal en el modo Menú. (Consulte la página 50)
 - **Para DTX402K**
Si está utilizando un controlador de charles HH40, la velocidad es fija independientemente de la fuerza o la suavidad con que se pise el HH40. Ajuste el parámetro Velocidad de cierre de pedal desde el modo Menú. (Consulte la página 47)
- **Si las almohadillas están produciendo únicamente sonidos a volúmenes muy altos (es decir, a velocidad alta), pruebe lo siguiente.**
 - Ajuste la sensibilidad del juego de batería. (Consulte la página 26)
 - Ajuste el parámetro Ganancia desde el modo Menú. Los valores más altos conllevarán sonidos de percusión altos. (Consulte la página 50)
 - Ajuste el parámetro Curva de velocidad del pad desde el modo Menú. (Consulte la página 48)
 - Asegúrese de utilizar únicamente los pads recomendados por Yamaha. (Los productos de otros fabricantes pueden emitir señales demasiado intensas).
- **Si los volúmenes de los sonidos de percusión producidos por los diversos pads no están bien equilibrados, efectúe el siguiente procedimiento.**
 - Ajuste el parámetro Volumen de pad de cada pad desde el modo Menú. (Consulte la página 43)
 - Asegúrese de haber configurado correctamente el parámetro Estéreo/Mono en el modo Menú. (Consulte la página 55)
- **Si el volumen del módulo de batería no está bien balanceado con el del dispositivo conectado a la toma [AUX IN] (por ejemplo, un reproductor de música portátil), efectúe el siguiente procedimiento.**
 - Asegúrese de que el volumen del dispositivo conectado esté ajustado a un nivel adecuado. (Consulte la página 21)
- **Si el volumen de la percusión no está bien balanceado con el de la canción del módulo de batería, efectúe el siguiente procedimiento.**
 - Ajuste el volumen de la canción. (Consulte la página 27)

Si nota una doble activación, diafonía u omisión de sonidos (tal y como se describe a continuación), efectúe el siguiente procedimiento.

- **Se produce doble activación; es decir, se generan varios sonidos en respuesta a un solo golpe:**
 - Si el pad o el activador de batería en cuestión dispone de un controlador para ajustar la salida o la sensibilidad, apáguelo.
 - Asegúrese de haber configurado correctamente el parámetro Tipo de pad en el modo Menú. (Consulte la página 49)
 - Asegúrese de haber configurado el parámetro Ganancia, en el modo Menú, con un valor no demasiado alto. (Consulte la página 50)
- **Diafonía; es decir, el sonido procede de un pad distinto del golpeado:**
 - Ajuste los parámetros siguientes en el modo Menú.
 - Ganancia (consulte la página 50)
 - Nivel mínimo (consulte la página 50)
 - Diafonía (consulte la página 49)
- **Sonidos omitidos; es decir, el pad no produce un sonido (normalmente, durante redobles o rellenos):**
 - Ajuste el parámetro Diafonía, en el modo Menú, a un nivel adecuado para cada pad afectado. (Consulte la página 49)

Otras preguntas habituales

- **¿Cómo consigo que el módulo de batería guarde sus ajustes?**
 - El módulo de batería guarda automáticamente sus ajustes al apagarlo con el botón [⏻] (En espera/Encendido). (Consulte la página 22)
- **¿Cómo restablezco todos los parámetros del módulo de batería a su configuración predeterminada?**
 - Se puede restablecer la configuración predeterminada utilizando la función Restablecer los ajustes de fábrica. (Consulte la página 22)
- **¿Cómo se restablecen todos los parámetros del módulo de batería a los ajustes que tenía la última vez que se apagó?**
 - Podrá conseguirlo utilizando la función Volver al encendido más reciente. (Consulte la página 56)
- **¿Cómo restablezco solo un juego de batería al ajuste predeterminado?**
 - Inicie el juego en el modo de menú (Consulte la página 55)
- **¿Cómo impido que el módulo de batería se apague mientras lo estoy utilizando?**
 - Desactive la función Desconexión automática. (Consulte la página 22)
- **¿Cómo apago la guía de voz o el sonido de funcionamiento?**
 - Ajuste el parámetro Volumen de guía de voz (página 53) o el volumen del sonido de funcionamiento (página 53) en [1].
- **Si la función de bloqueo no funciona, pruebe lo siguiente.**
 - Asegúrese de que está utilizando un pad de platos Crash con sensor. (Consulte la página 17)

* También puede encontrar sugerencias para resolver problemas en el Manual de referencia MIDI (PDF). (Consulte la página 58)

Lista de datos

■ Lista de categorías de música

Número	Categoría de música	Descripción de la canción	Descripción del juego
1	POP1	Pops de 8 tiempos	Un juego versátil adecuado para Pops.
2	POP2	Pops de 16 tiempos	Un juego que simula sonidos de batería de reverberación de compuerta.
3	ROCK1	Rock de 8 tiempos	Un juego con sonidos potentes, adecuados para la música rock.
4	ROCK2	Melodía de rock con ritmo sincopado	Otros juego con características diferentes, también adecuado para la música rock.
5	METAL	Canción de heavy metal con dos bombos	Un juego con un bombo asignado a un controlador de charles. Útil para una configuración de dos bombos.
6	FUNK	Funk de tiempo rápido	Un juego con una caja de tono agudo distintivo.
7	HIPHOP	Hip-hop moderno	Un juego con una configuración habitual para hip-hop moderno.
8	EDM	Música de baile electrónica	Un juego con una configuración habitual para música de baile electrónica.
9	JAZZ	Jazz de 4 tiempos	Un juego de batería con percusiones de pequeño diámetro. Adecuado para jazz.
10	LATIN	Salsa, un tipo de música latina	Un juego con diversos sonidos de percusión latinos.

■ Lista de voces

Bombo	Caja	Timbal	Platos
1 MapleC 22	31 MapleCustm	71 MapleC H	113 DarkRd20-1
2 Big Gate	32 Big Gate	72 MapleC M	114 DarkRd20-2
3 Rock	33 Rock	73 MapleC L	115 VtgRd 22
4 Vtg50s 22	34 Vintage50s	74 Big Gate H	116 WarmRd 20
5 Vtg70s 24	35 Vintage70s	75 Big Gate M	117 JazzRd 22
6 Metal	36 Metal	76 Big Gate L	118 SzRide 20
7 BirchC 22	37 BirchCustm	77 Rock H	119 Brilliant16
8 Jazz	38 Jazz	78 Rock M	120 Brilliant18
9 HipHop 1	39 HipHop 1	79 Rock L	121 Vivid 17
10 HipHop 2	40 HipHop 2	80 Vintg50s H	122 Bright 18
11 HipHop 3	41 EDM	81 Vintg50s M	123 Dark 18
12 HipHop 4	42 T8	82 Vintg50s L	124 Vintage 16
13 HipHop 5	43 T9	83 Vintg70s H	125 Vintage 18
14 HipHop 6	44 Analog	84 Vintg70s M	126 Jazz 18
15 HipHop 7	45 Gate 1	85 Vintg70s L	127 SzCrash 20
16 HipHop 8	46 Gate 2	86 Metal H	128 Splash 1
17 HipHop 9	47 Gate 3	87 Metal M	129 Splash 2
18 EDM	48 Electro 1	88 Metal L	130 China
19 T8-1	49 Electro 2	89 BirchC H	131 Trash
20 T8-2	50 Electro 3	90 BirchC M	132 ElecRide 1
21 T8-3	51 Electro 4	91 BirchC L	133 ElecRide 2
22 T8-4	52 Break	92 Jazz H	134 ElecRide 3
23 T9-1	53 DNB	93 Jazz M	135 ElecShaker
24 T9-2	54 Clap 1	94 Jazz L	136 T8 Ride
25 T9 Hard	55 Clap 2	95 Gate H	137 T9 Ride
26 ElecComp	56 Clap 3	96 Gate M	138 ElecCym 1
27 Break 1	57 Clap 4	97 Gate L	139 ElecCym 2
28 Break 2	58 Clap 5	98 Electro H	140 ElecCym 3
29 DNB 1	59 Clap 6	99 Electro M	141 ElecCym 4
30 DNB 2	60 Clap 7	100 Electro L	142 T8 Crash
	61 Clap 8	101 T8-1 H	143 T9 Crash
	62 Clap 9	102 T8-1 M	144 SynCrash 1
	63 Clap 10	103 T8-1 L	145 SynCrash 2
	64 Clap 11	104 T8-2 H	146 HipHopCr 1
	65 Clap 12	105 T8-2 M	147 HipHopCr 2
	66 Clap 13	106 T8-2 L	148 HipHopCr 3
	67 Clap 14	107 T9-1 H	149 HipHopCr 4
	68 Snap 1	108 T9-1 M	150 HipHopCr 5
	69 Snap 2	109 T9-1 L	151 RevCym 1
	70 Snap 3	110 Syn H	152 RevCym 2
		111 Syn M	
		112 Syn L	

Charles

153 Brilliant14
 154 Dark 14
 155 Vintage 14
 156 Bright 14
 157 Jazz 14
 158 R&B 1
 159 R&B 2
 160 Electro 1
 161 Electro 2
 162 Electro 3
 163 Electro 4
 164 T8
 165 T9
 166 HipHop 1
 167 HipHop 2
 168 DNB

Percusión

169 Cajon Mt
 170 Cajon Slp
 171 Cajon Lo
 172 Cajon Ft
 173 PndeiroTap
 174 PndeiroOp
 175 PndeiroShk
 176 PndeiroSld
 177 Claves
 178 Conga H Sw
 179 Conga L Sw
 180 BongoH Sw
 181 BongoL Sw
 182 Cowbell1Sw
 183 Cowbell 2
 184 Cowbell 3
 185 Shaker Op
 186 Shaker Cl
 187 Timbales H
 188 Timbales L
 189 Vibraslap
 190 Surdo Sw
 191 Tambarin 1
 192 Tambarin 2
 193 Maracas
 194 TriangleOp
 195 TriangleMt
 196 GuiroShort
 197 GuiroLong
 198 Agogo H
 199 Agogo L
 200 WoodBlockH
 201 WoodBlockL
 202 Caxixi Hit
 203 Whistle S
 204 Whistle L
 205 Djambe Lo
 206 Djambe Op
 207 Djambe Slp
 208 Djambe Mt
 209 TalkDr Op
 210 PotDrum Op
 211 Dundun Op
 212 Dundun Cl
 213 Darbuka Op
 214 Darbuka Sl
 215 Darbuka Mt
 216 Sangban Op
 217 Kenkeni Op
 218 AfricanBIH
 219 AfricanBIL
 220 Tombak Op
 221 Daf Open
 222 Daf Slap
 223 Daf Mute
 224 Riq Open
 225 Riq Slap
 226 Riq Shake
 227 Riq Hit
 228 Sagat Op
 229 Sagat Cl
 230 Sagat Sw
 231 Tabla Na
 232 Bayan Ge
 233 Dhol RH Op
 234 Dhol RH Cl
 235 Dhol LH Op
 236 Dhol LH Cl
 237 KanjiraHit
 238 KanjiraSlp
 239 KanjiraShk
 240 ZangGu
 241 ZangGu Rim
 242 BianGu
 243 BianGu Rim
 244 BianGuHand
 245 TangGu
 246 TangGu Rim
 247 PaiGu 1
 248 PaiGu 2
 249 PaiGu 3
 250 XiaoBo Opn
 251 XiaoBo Cls
 252 DaBo Opn
 253 DaBo Cls
 254 XiaoLuo
 255 ZhongLuo
 256 FengLuo
 257 ShangNao 1
 258 ShangNao 2
 259 Qing H
 260 Qing L
 261 Taiko Don
 262 Taiko Ka
 263 KoTaik1Ten
 264 KoTaik1Tsu
 265 KoTaik2Ten
 266 KoTaik2Tsu
 267 TsuzumiPon
 268 TsuzumiBnd
 269 OokawaChon
 270 Temple Blk
 271 KontikiKon
 272 Kontiki Ki

273 Atari Kon
 274 Atari Chi
 275 Ainote 1
 276 Ainote 2
 277 GranCasaOp
 278 Castanet
 279 SleighBel
 280 WindChime
 281 HandCym Op
 282 HandCym Mt
 283 FingrCymOp
 284 RibonCrash
 285 Timpani
 286 Tamtam
 287 Latin HH

Especificaciones





■ Módulo de batería

Generador de tonos	Tipo	AWM2
	Polifonía máxima	64 notas
	Voces	Batería y percusión: 287 Teclado: 128
	Juegos de batería	10 (todos ellos se pueden editar y sobrescribir)
	Canciones	10
	Reverberación	9 tipos
Metrónomo	Tempo	30 a 300 BPM (funciones de tempo por pulsación y guía de voz)
	Tiempos	1/4 a 9/4
Otros	Tomas y terminales	SNARE (audio miniestéreo) TOM1 (audio minimonoaural) TOM2 (audio minimonoaural) TOM3 (audio minimonoaural) RIDE (audio minimonoaural) CRASH (audio miniestéreo) HI-HAT (audio minimonoaural) HI-HAT CTL (audio miniestéreo) KICK/PAD (audio miniestéreo) USB TO HOST (tipo B) AUX IN (audio miniestéreo) PHONES/OUTPUT (audio estéreo estándar) Entrada de CC
	Consumo de energía	5 W
	Adaptador de CA	PA-130 (o equivalente recomendado por Yamaha)
	Dimensiones y peso	269 × 147 × 39 mm (anchura × fondo × altura), 0,5 kg 10-9/16" × 5-13/16" × 1-9/16" (anchura × fondo × altura), 1 libra 2 onzas

* El contenido de este manual se aplica a las últimas especificaciones según la fecha de publicación. Para obtener el último manual, acceda al sitio web de Yamaha y descargue el archivo del manual. Puesto que las especificaciones, los equipos o los accesorios que se vendan aparte podrían no ser iguales en todos los sitios, consulte al distribuidor de Yamaha.

Índice

Símbolos

[12V  + -], conector.....	24
[] (metrónomo), botón.....	23
[ / ], botón	23
[] (En espera/Encendido), botón ...	23
[AUX IN], toma	24
[DRUM ON/OFF], botón	23
[HI-HAT CTL], toma.....	24
[KICK/PAD], toma.....	24
[PHONES/OUTPUT], toma	24
[TEMPO], botones.....	23
[USB TO HOST].....	58
[USB TO HOST], terminal	24, 58
[VOLUME], botones	23

A

Abierto	25
Accesorios que se venden por separado.....	57
Adaptador de CA.....	9, 10, 11, 21
Ajuste del tempo.....	30
Ajustes de MIDI.....	45
Altavoces.....	21
Apagado automático	22
Aro.....	25
ASCENSO.....	37
Auriculares	21

B

Bandas para cables.....	9, 10, 11, 20
Baquetas cruzadas.....	25
Bloqueo	25
Borde de aro abierto.....	25
Borrar canción	55
Botones numéricos.....	23

C

Cable flexible de 9 canales ...	9, 10, 11
Canción	27
Cerrado	25
Clic	29
Conjunto de dos bombos	44
Conmutador de modo.....	23
Controlador de charles HH40.....	9
Controlador de charles HH65	10, 11, 25, 57
Controlador Yamaha Steinberg USB Driver.....	58

D

Diafonía	49
----------------	----

F

FP6110A	10, 11
---------------	--------

G

Ganancia.....	50
GRABADOR	40
Guía de voz.....	29, 53

J

Juego	26
-------------	----

K

KP65	10, 11, 57
------------	------------

L

Lista de categorías de música	62
Lista de voces	62
Llave de batería	9, 10, 11

M

Manual de referencia MIDI.....	7
Metrónomo.....	29
Modo de ensayo	23, 31
Modo de interpretación	23, 26
Modo Menú	23, 41
Módulo de batería	9, 10, 11

N

Nivel de dificultad.....	51
--------------------------	----

O

Ordenador.....	58
----------------	----

P

Pad de caja	25
Pad de caja TP70S	11, 25
Pad de plato Crash	9, 10, 11
Pads de platos/charles.....	9, 10, 11
Panel de control	23
Panel inferior.....	24
Panel superior.....	24
Patrón	42
PAUSA DEL COMPÁS	36
PCY95AT	57
Pedal cerrado.....	25
PUERTA DE DINÁMICA.....	33
PUERTA DE PARTE DE CANCIÓN.....	34
PUERTA DE PARTITURA DE CANCIÓN.....	35
PUERTA DEL RITMO	32
Puntuación	31

R

Referencia MIDI.....	58
Repiques de aro cerrado	25
Repiques de parche.....	25
Reproductor de música.....	21
Restablecer los ajustes de fábrica	22, 56

S

Sensibilidad	26
Silenciamiento	28
SILENCIAMIENTO DE UNA PARTE	38
Soporte de charles.....	9, 10, 11
Soportes de platos.....	9, 10, 11
Splash de charles	25
Sujetacables	21

T

Tempo.....	29
Tiempos	42
Timbales	13
Tomas de entrada de activador	24
TOQUE RÁPIDO	39
Tuerca de mariposa.....	11

U

Unidad de bombo	57
Unidad de bombo KU100	9

V

Volver al encendido más reciente... ..	56
--	----

Important Notice: Guarantee Information for customers in European Economic Area (EEA) and Switzerland

English	Important Notice: Guarantee Information for customers in EEA* and Switzerland For detailed guarantee information about this Yamaha product, and Pan-EEA* and Switzerland warranty service, please either visit the website address below (Printable file is available at our website) or contact the Yamaha representative office for your country. * EEA: European Economic Area
Deutsch	Wichtiger Hinweis: Garantie-Information für Kunden in der EWR* und der Schweiz Für nähere Garantie-Information über dieses Produkt von Yamaha, sowie über den Pan-EWR*- und Schweizer Garantieservice, besuchen Sie bitte entweder die folgend angegebene Internetadresse (eine druckfähige Version befindet sich auch auf unserer Webseite), oder wenden Sie sich an den für Ihr Land zuständigen Yamaha-Vertrieb. *EWR: Europäischer Wirtschaftsraum
Français	Remarque importante: informations de garantie pour les clients de l'EEE* et la Suisse Pour des informations plus détaillées sur la garantie de ce produit Yamaha et sur le service de garantie applicable dans l'ensemble de l'EEE* ainsi qu'en Suisse, consultez notre site Web à l'adresse ci-dessous (le fichier imprimable est disponible sur notre site Web) ou contactez directement Yamaha dans votre pays de résidence. * EEE : Espace Economique Européen
Nederlands	Belangrijke informatie: Garantie-informatie voor klanten in de EER* en Zwitserland Voor gedetailleerde garantie-informatie over dit Yamaha-product en de garantie van de EER* en Zwitserland, gaat u naar de onderstaande website (u vindt een afdrukbare bestand op onze website) of neemt u contact op met de vertegenwoordiging van Yamaha in uw land. * EER: Europese Economische Ruimte
Espanol	Aviso importante: información sobre la garantía para los clientes del EEE* y Suiza Para una información detallada sobre este producto Yamaha y sobre el soporte de garantía en la zona EEE* y Suiza, visite la dirección web que se incluye más abajo (la versión del archivo para imprimir está disponible en nuestro sitio web) o póngase en contacto con el representante de Yamaha en su país. * EEE: Espacio Económico Europeo
Italiano	Avviso importante: informazioni sulla garanzia per i clienti residenti nell'EEA* e in Svizzera Per informazioni dettagliate sulla garanzia relativa a questo prodotto Yamaha e l'assistenza in garanzia nei paesi EEA* e in Svizzera, potete consultare il sito Web all'indirizzo riportato di seguito (è disponibile il file in formato stampabile) oppure contattare l'ufficio di rappresentanza locale della Yamaha. * EEA: Area Economica Europea
Português	Aviso importante: informações sobre as garantias para clientes da AEE* e da Suíça Para obter uma informação pormenorizada sobre este produto da Yamaha e sobre o serviço de garantia na AEE* e na Suíça, visite o site a seguir (o arquivo para impressão está disponível no nosso site) ou entre em contato com o escritório de representação da Yamaha no seu país. * AEE: Área Económica Europeia
Ελληνικά	Σημαντική σημείωση: Πληροφορίες εγγύησης για τους πελάτες στον ΕΟΧ* και Ελλάδα Για λεπτομερείς πληροφορίες εγγύησης σχετικά με το παρόν προϊόν της Yamaha και την κάλυψη εγγύησης σε όλο το χώρο του ΕΟΧ* και την Ελλάδα, επισκεφτείτε την παρακάτω ιστοσελίδα (εγκυριακή μορφή είναι διαθέσιμη στην ιστοσελίδα μας) ή απευθυνθείτε στην αντιπροσώπευση της Yamaha στη χώρα σας. * ΕΟΧ: Ευρωπαϊκό Οικονομικό Χώρο
Svenska	Viktigt: Garantinformasjon for kunder i EES-området* och Schweiz För detaljerad information om denna Yamaha-produkt samt garantiservice i hela EES-området* och Schweiz kan du antingen besöka nedanstående webbadress (en utskriftsversion finns på webbplatsen) eller kontakta Yamahas officiella representant i ditt land. * EES: Europeiska Ekonomiska Samarbetsområdet
Norsk	Viktig merknad: Garantinformasjon for kunder i EØS* og Sveits Detaljert informasjon om dette Yamaha-produktet og garantiservice for hele EØS-området* og Sveits kan fås enten ved å besøke nettstedens nettsider (utskriftsversjon finnes på våre nettsider) eller kontakte kontakta Yamaha-kontoret i landet der du bor. *EØS: Det europeiske økonomiske samarbeidsområdet
Dansk	Vigtig oplysning: Garantiplysninger til kunder i EØS* og Schweiz De kan finde detaljerede garantiplysninger om dette Yamaha-produkt og den fælles garantiserviceordning for EØS* (og Schweiz) ved at besøge det websted, der er angivet nedenfor (der findes en fil, som kan udskrives, på vores websted), på eller ved at kontakte Yamahas nationale repræsentationskontor i det land, hvor De bor. * EØS: Det Europæiske Økonomiske Område

Suomi	Tärkeä ilmoitus: Takuutiedot Euroopan talousalueen (ETA)* ja Sveitsin asiakkaille Tämän Yamaha-luokteen sekä ETA-alueen ja Sveitsin takuuta koskevat yksityiskohtaiset tiedot saatte alla olevasta nettiosoitteesta. (Tulostettava tiedosto saatavissa sivustollamme.) Voititte myös ottaa yhteyttä paikalliseen Yamaha-edustajaan. *ETA: Euroopan talousalue
Polski	Ważne: Warunki gwarancyjne obowiązujące w EOG* i Szwajcarii Aby dowiedzieć się więcej na temat warunków gwarancyjnych tego produktu firmy Yamaha i serwisu gwarancyjnego w całym EOG* i Szwajcarii, należy odwiedzić wskazaną poniżej stronę internetową (plik gotowy do wydruku znajduje się na naszej stronie internetowej) lub skontaktować się z przedstawicielstwem firmy Yamaha w swoim kraju. * EOG — Europejski Obszar Gospodarczy
Česky	Důležité oznámení: Zásadní informace pro zákazníky v EEE* a ve Švýcarsku Podrobné zásadní informace o tomto produktu Yamaha a záručním servisu v celém EEE* a ve Švýcarsku naleznete na níže uvedeném webovém adresě (soubor k tisku je dostupný na našich webových stránkách) nebo se můžete obrátit na zastoupení firmy Yamaha ve své zemi. * EHS: Evropský hospodářský prostor
Magyar	Fontos figyelemeltetés: Garancia-információk az EGT*-területén és Svájcban élő vásárlók számára A jelen Yamaha termékre vonatkozó részletes garancia-információk, valamint az EGT*-re és Svájcra kiterjedő garanciális szolgáltatás tekintetében keressék fel webhelyünket az alábbi címen (a webhelyen nyomtatható fájl is talál), vagy pedig lépjen kapcsolatba az országában működő Yamaha képviselői irodával. * EGT: Európai Gazdasági Térség
Eesti keel	Olivline märkus: Garantiteave Euroopa Majanduspiirkonna (EMP)* ja Šveitsi klientidele Täpsemat teabes saamiseks selle Yamaha toote garantii ning kogu Euroopa Majanduspiirkonna ja Šveitsi garantiteaveldamiseks kohtla, külastage palun veebisaiti alljärgnevat aadressit (meie saidil on saadaval printida fail) või pöörduge Teie riigioni Yamaha esinduse poole. * EMP: Euroopa Majanduspiirkond
Latviešu	Svarīgs paziņojums: garantijas informācija klientiem EEZ* un Šveicē Lai saņemtu detalizētu garantijas informāciju par šo Yamaha produktu, kā arī garantijas apkalpošanu EEZ* un Šveicē, lūdzam apmeklēt zemāk norādīto tīmekļa vietnes adresi (tīmekļa vietnē ir pieejams drukājams fails) vai sazināties ar Jūsu valstī apkalpojošo Yamaha pārstāvniecību. * EEZ: Eiropas Ekonomikas zona
Lietuvių kalba	Dėmesio: informacija dėl garantijos priekšams EEE* ir Šveicarijoje Jei reikia išsamios informacijos apie šį „Yamaha“ produktą ir jo techninę priežiūrą visoje EEE* ir Šveicarijoje, apsilankykite mūsų svetainėje toliau nurodytu adresu (svetainėje yra spausdinamas failas) arba kreipkitės į „Yamaha“ atstovybę savo šalyje. *EEE – Europos ekonominė erdvė
Slovenčina	Dôležité upozornenie: Informácie o záruke pre zákazníkov v EHP* a Švajčiarsku Podrobné informácie o záruke týkajúcej sa tohto produktu od spoločnosti Yamaha a garancijnom servise v EHP* a Švajčiarsku nájdete na webovej stránke uvedenej nižšie (na našej webovej stránke je k dispozícii súbor na tlač) alebo sa obráťte na zástupcu spoločnosti Yamaha vo svojej krajine. * EHP: Európsky hospodársky priestor
Slovenščina	Pomembno obvestilo: Informacije o garanciji za kupce v EGP* in Švici Za podrobne informacije o tem Yamahinem izdelku ter garancijskem servisu v celotnem EGP in Švici, obiščite spletno mesto, ki je navedeno spodaj (našljiva datoteka je na voljo na našem spletnem mestu), ali se obrnite na Yamahinega predstavnik v svoji državi. * EGP: Evropski gospodarski prostor
Български език	Важно съобщение: Информация за гаранцията за клиентите в ЕИП* и Швейцария За подробна информация за гаранцията за този продукт на Yamaha и гаранционното обслужване в паневропейската зона на ЕИП* и Швейцария или посетете посочения по-долу уеб сайт (на нашия уеб сайт има файл за печат), или се свържете с представителния офис на Yamaha във вашата страна. * ЕИП: Европейско икономическо пространство
Limba română	Notificare importantă: Informații despre garanție pentru clienții din SEE* și Elveția Pentru informații detaliate privind acest produs Yamaha și serviciul de garanție Pan-SEE* și Elveția, vizitați site-ul la adresa de mai jos (fișierul imprimabil este disponibil pe site-ul nostru) sau contactați brokerul reprezentanței Yamaha din țara dumneavoastră. * SEE: Spațiul Economic European

<http://europe.yamaha.com/warranty/>

Yamaha web site
<https://www.yamaha.com/>
Yamaha Downloads
<https://download.yamaha.com/>